

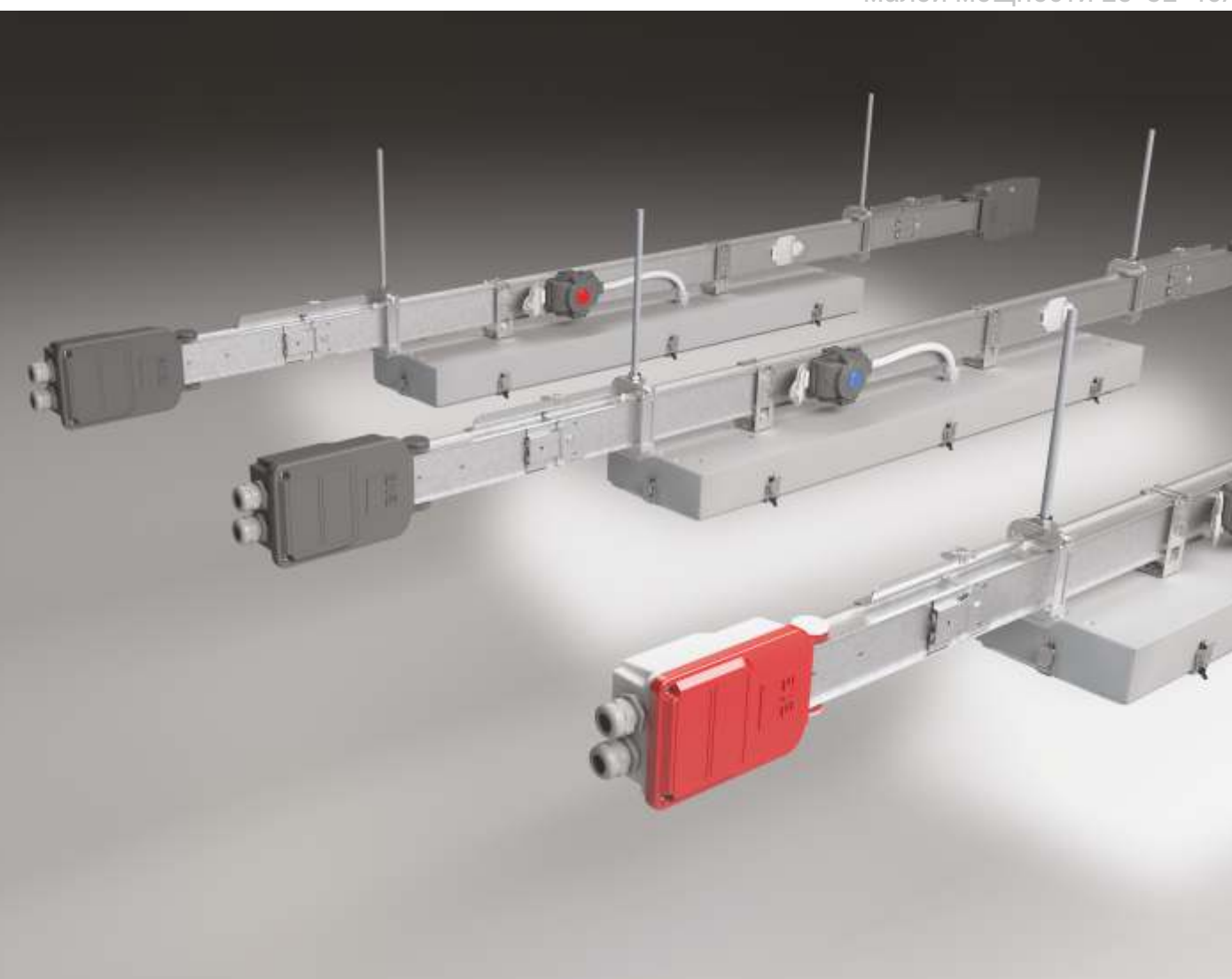

E-LINESL

Распределительные и осветительные шинопроводы
малой мощности 25-32-40A



SL / SL-БАП / SL-DALI+БАП

СВОДНАЯ ТАБЛИЦА ТЕХНИЧЕСКИХ ХАРАКТЕРИСТИК ШИНОПРОВОДОВ ДЛЯ СИСТЕМ ОСВЕЩЕНИЯ (IEC 61439-6)

№ п/п ГРУППЫ	СБОРНАЯ ШИНА				ОКНО ВЫВОДА			КОРПУС	ПРОВО ДНИК(*1)		
	ОПИСАНИЕ	СТРУКТУРА РАСПРЕДЕЛЕНИЯ	ЕМКОСТЬ (А)		L СТАНДАРТ (мм)	ФУНКЦИЯ	ИНТЕР- ВАЛ (мм)			КОЛИЧЕ- СТВО (шт.)	
1	SL	L1,L2,L3 /N /PE <small>(корпус)</small>	25	32	40	3000	Мощность (Питание)	750	4	0,5 мм оцинкованный стальной лист, в качестве дополнительного варианта - с электростатической краской (RAL 7038)	С покрытием оловом и изолирующей по всей длине
		L1,L2,L3 /N /CE /PE <small>(корпус)</small>									
2	SL-ACK ^(*2)	L1,L2,L3 /N /L _{БАП} /PE <small>(корпус)</small>	25	32	40	3000	Мощность (Питание) Контрольная фаза БАП (Общая нейтральная)	750	4		
3	SL-DALI+ACK ^(*2)	D1/D2/ L /N /L _{БАП} /PE <small>(корпус)</small>	25	32	40	3000	Мощность (Питание) Связь DALI Контрольная фаза БАП (Общая нейтральная)	750	4		

ОТВЕТВЛЕНИЕ (Штепсель -Коробка)		НОМИНАЛЬНЫЙ ТОК ^(*3)						КАБЕЛЬ					
		БЕЗ ПРЕДОХРАНИТЕЛЯ			С ПРЕДОХРАНИТЕЛЕМ			СЕЧЕНИЕ (мм ²)	ТИП		ДЛИНА ^(*4) (м)		
		(А)	СИМВОЛ	ТИП	(А)	СИМВОЛ	ТИП		Безгалогенный	Стандартный (ПВХ)			
Крышки с указанием фаз, особый запорный механизм и безопасность заземления	SL	ШТЕПСЕЛЬ	10	BL	L/N/PE	-	-	-	3x0,75	052XZ1-F	-	0,75	
			16	B	L/N/PE(CE) 3P/N/PE(CE)	-	-	-	3x1,5	052XZ1-F	НУМНУ	0,75	
				K	L/N/PE(CE) 3P/N/PE(CE)	16	FS	L/N/PE(CE) (K:5x20mm)	-	-	-	-	-
		КОРБОКА	-	-	-	16	FS	L/N/PE(CE) (K:10x38mm)	-	-	-	-	
			-	-	-	25	S	3P/N/PE(CE) пустое ^(*5)	-	-	-	-	
			-	-	-	-	-	-	-	-	-	-	
	SL-ACK	ШТЕПСЕЛЬ ^(*6)	16	B	L/N/PE L/N/L _{БАП} /PE	-	-	-	3x1,5	052XZ1-F	НУМНУ	0,75	
				K	L/N/PE L/N/L _{БАП} /PE	-	-	-	4x1,5	052XZ1-F	НУМНУ	0,75	
			-	-	-	16	FS	L/N/PE (K:5x20mm) L/N/L _{БАП} /PE (K:5x20mm)	-	-	-	-	
		SL-DALI+ACK	ШТЕПСЕЛЬ ^(*6)	16	B	D1-D2/L/N/PE D1-D2/L/N/L _{БАП} /PE	-	-	-	5x1,5	052XZ1-F	НУМНУ	0,75
					K	D1-D2/L/N/PE D1-D2/L/N/L _{БАП} /PE	-	-	-	6x1,5	052XZ1-F	НУМНУ	0,75
				-	-	-	16	FS	D1-D2/L/N/PE (K:5x20mm) D1-D2/L/N/L _{БАП} /PE (K:5x20mm)	-	-	-	-

ПОЯСНЕНИЯ:	ОПИСАНИЕ СИМВОЛОВ :
(*1) При нормальном заземлении (PE) корпус шинопровода является проводником, а эквивалентное поперечное сечение составляет 5,8 мм ² . При чистом заземлении поперечное сечение проводника составляет 2,54 мм ² для 25А. Поперечное сечение для 32А: 3,98 мм ² ; а для 40А: 6,16 мм ² .	BL / B Обычный (без предохранителя) K Клеммный (без предохранителя) FS С цилиндрическим плавким предохранителем (5x20 мм или 10x38 мм. Имеет корпус, патронный плавкий предохранитель не включен в комплектацию) S Полая, пригодна для установки автоматического предохранителя-разъединителя (MCB),(MCB не включен в комплектацию) ACK "БАП" Блок аварийного питания освещения
(*2) Если нейтральный контур БАП(Набор для аварийной ситуации) является общим, контрольная фаза(L _{БАП}) должна быть взята из точки после выхода устройства защиты от утечки тока на панели(См. Страницы 21 и 29)	D1 Контур управления Dali-1 D2 Контур управления Dali -2
(*3) Вставной штепсель (BL) 10А / Вставной штепсель (B) 16А / Штепсель -коробка с патронным предохранителем (FS)16А / Штепсель с зажимом (K) 16А / Пустая коробка совместима с MCB(S); 25А / Изготавливается в качестве PE(Корпус) или CE (чистое заземление).	K : 5 x 20 мм Размер патронного (цилиндрического) предохранителя Диаметр патронного (цилиндрического) предохранителя Держатель (гнездо патронного-цилиндрического предохранителя)
(*4) Кабели могут быть изготовлены в требуемой длине. (Стандартная длина:0,75 м.)	
(*5) Коробки содержат DIN-рейку. Может быть изготовлен с установленным MCB в качестве дополнительной опции. (MCB) не входит в стандартное производство.	
(*6) Ответственные штепсели шинопроводов SL-ACK и SL-DALI+ACK специально блокированы и не подходят для выводных окон шинопровода SL и DL в целях безопасности.	

▶▶ E-LINE SL

Общие характеристики	2-3
Система кода при заказе	4
Общая структура изделия	5
Таблицы выбора изделия / Секции стандартного размера	6
Таблицы выбора изделия / Секции нестандартного размера	7
Таблицы выбора изделия / Фидеры	8-10
Таблицы выбора изделия / Выводные разъемы	11-13
Таблицы выбора изделия / Выводные коробки	14
Таблицы выбора изделия / Выводные коробки	15

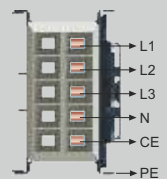

▶▶ E-LINE SL - ACK

Общие характеристики	16-17
Таблицы выбора изделия / Каналы шинпровода	18-19
Таблицы выбора изделия / Фидеры	20-21
Таблицы выбора изделия / Выводные разъемы	22
Главная схема подключения шинпровода SL-ACK	23

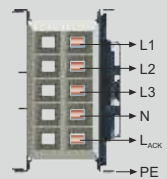

▶▶ E-LINE SL - DALI + ACK

Общие характеристики	24-25
Таблицы выбора изделия / Каналы шинпровода	26-27
Таблицы выбора изделия / Фидеры	28-29
Таблицы выбора изделия / Выводные разъемы	30
Главная схема подключения шинпровода SL-DALI+ACK	31
Форма проекта	32

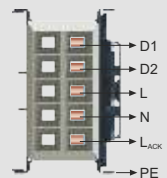

▶▶ E-LINE SL / SL - ACK / SL - DALI + ACK

Кронштейны и соединители	33
Шинпровода и монтажные кронштейны	34-36
Монтаж соединителей	37
Монтаж выходного разъема	38-39
Монтаж выходной коробки	40-42
Технические данные	43
Общие характеристики изделия (SL)	44
Общие характеристики изделия (SL-ACK)	45
Общие характеристики изделия (SL-DALI+ACK)	46
Декларация соответствия CE	47
Сертификаты	48-50
Форма проекта	51-52

►► Общие характеристики

Распределительная система шинпроводов E-Line SL используется при установке в помещении электрооборудования с требованием по питанию от 25 до 40 А. Ответвительные штепсели 16 А, а также ответвительные коробки с номиналом 25 А предназначены для питания освещения и подачи питания к сети стеновых розеток согласно соответствующим спецификациям.

Системы шинпроводов EAE изготовлены в соответствии со стандартами ISO 9001 при использовании сертифицированной системы управления качеством по ведущим мировым технологиям. Компоненты производились и испытывались согласно IEC 61439-6.



Ответвительные штепсели

Расположение систем шинпроводов DL проектируется с различным расположением контактов, чтобы предотвратить неправильную сборку. Благодаря тому, что разъемы подключаются к шинпроводу только в одном направлении, предотвращается неправильное подключение фаз

Безопасность

Заземляющие контакты ответвительных штепселей в процессе сборки замыкаются первыми, а при разборке размыкаются последними.

Цветные крышки, указывающие фазу

Крышки ответвительных разъемов выпускаются различного цвета для каждой фазы, подключаемой к осветительной арматуре.



На стандартной секции 3 м возможно вывести 4 выводов окна

В стандартном исполнении общее количество выводных окон по обеим сторонам равно 4.

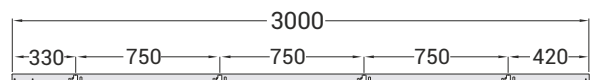

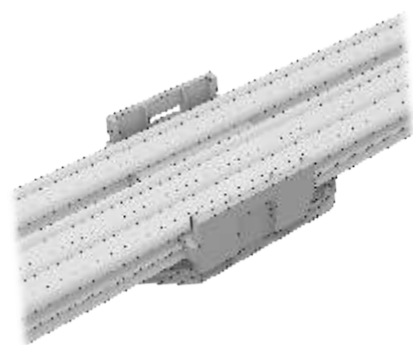

Полная изоляция

Проводники шинпровода покрываются взрывозащищенной изоляцией. Общая безопасность персонала обеспечивается даже при получении серьезных повреждений корпуса устройства в результате возможного нанесения снаружи тяжелых ударов

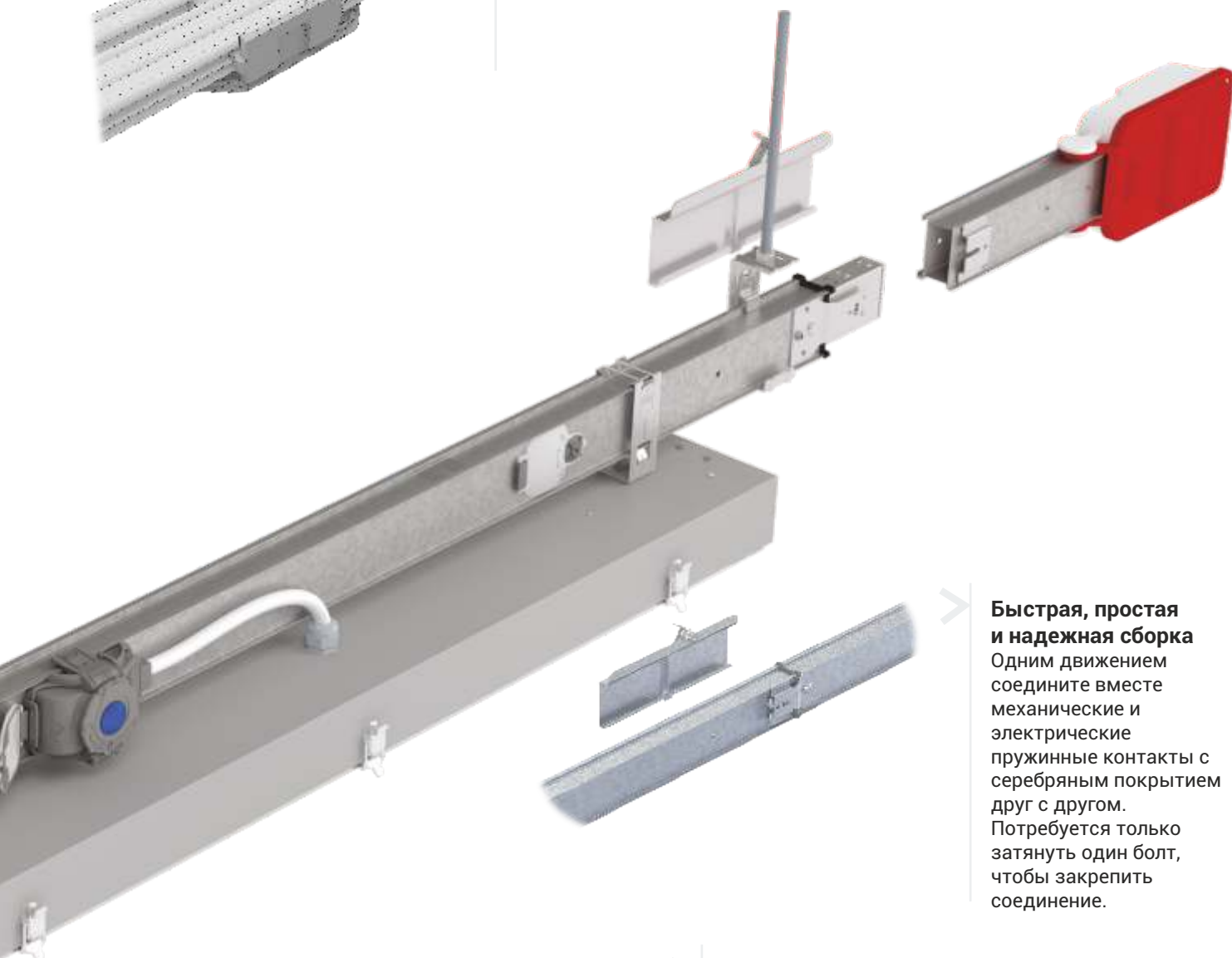

Быстрая, простая и надежная сборка

Одним движением соедините вместе механические и электрические пружинные контакты с серебряным покрытием друг с другом. Потребуется только затянуть один болт, чтобы закрепить соединение.



Проводники с оловянным покрытием

Полное покрытие электрических медных проводов оловом защищает их от окисления. Благодаря этому, сопротивление контакта становится минимальными. Контакты ответвительных разъемов сжимают проводник с обеих сторон шинпровода.

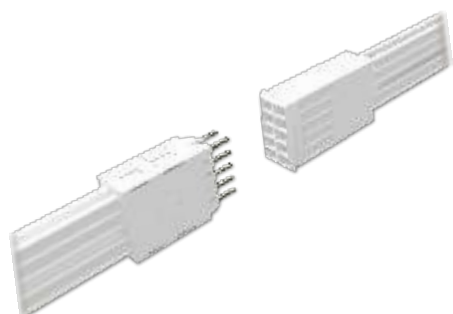

Соединительные контакты с серебряным покрытием

Контакты в точках соединения шинпровода и контакты всех ответвительных коробок покрываются серебром. Это снижает полное сопротивление контактов, что предотвращает их перегрев при потенциальной перегрузке.

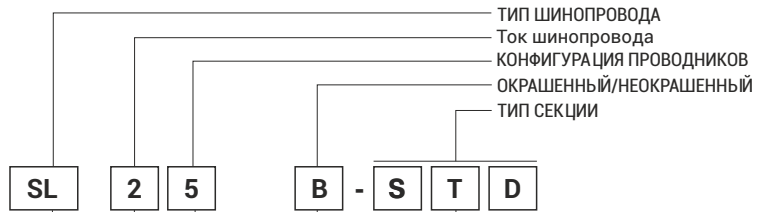

Наименование шинпровода

Номинальный ток шинпровода		Код
SL	25А	2
	32А	3
	40А	4

Ток шинпровода

Тип секции

Стандартная секция	STD
Нестандартная секция	X
Питание с начала	B1
Питание с конца	B2
Питание с середины	B0
Гибкое соединение	FD
Питание с начала (фальш пол)	B1
Питание с конца (фальш пол)	B2

Крашенный (*)	B
некрашенный	-

(*) По желанию заказчика могут быть окрашены.

Конфигурация проводников

Количество проводников	Код	Конфигурация
2 проводниковый	2	L3, N, PE(корпус)
3 проводниковый	3	L3, N, SE, PE(корпус)
4 проводниковый	4	L1, L2, L3, N, PE(корпус)
5 проводниковый	5	L1, L2, L3, N, SE, PE(корпус)

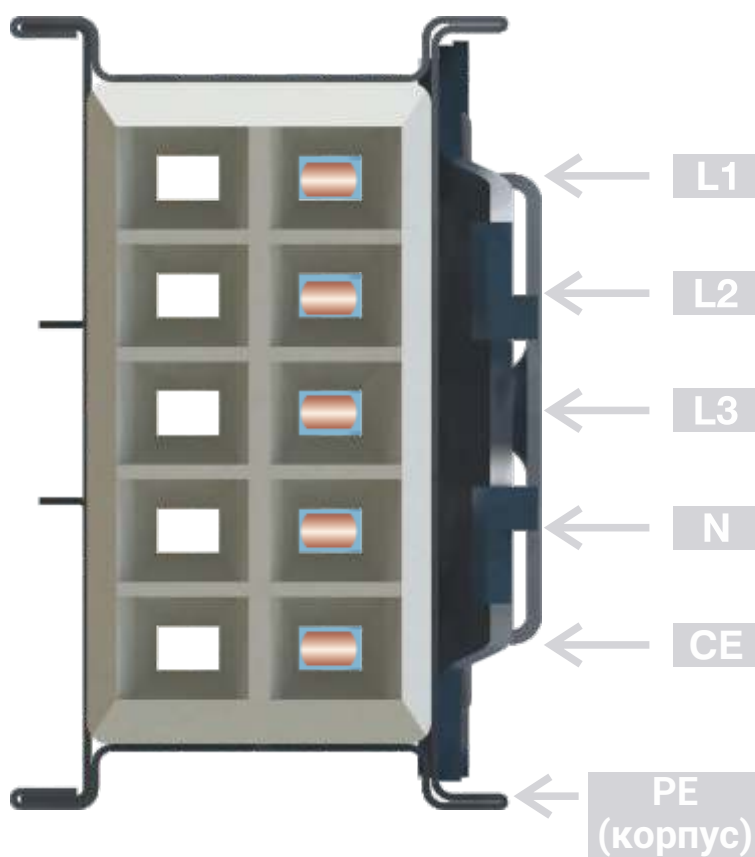
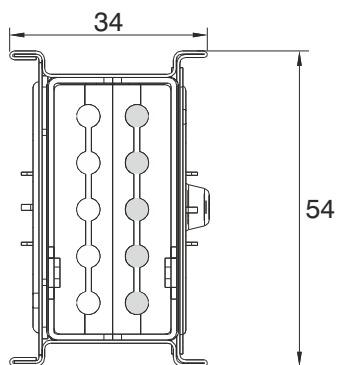
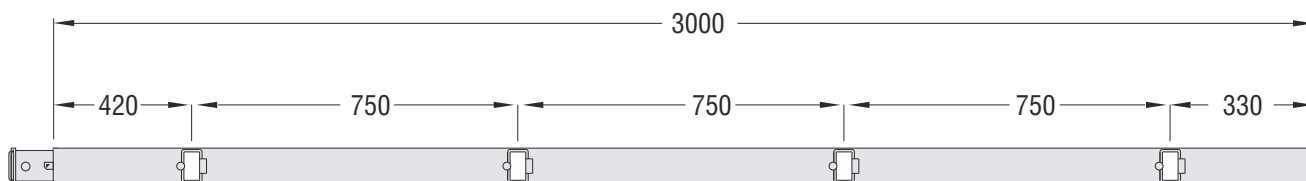

►► Таблицы ассортимента продукции/ Стандартные секции шинпровода

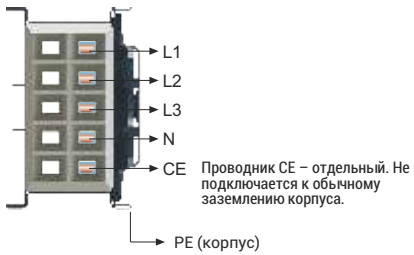

Ток (А)	Описание	Конф. проводников	Код продукции
25	Шинопровод SL 25	5	3055928
32	Шинопровод SL 35	5	3055929
40	Шинопровод SL 45	5	3055930

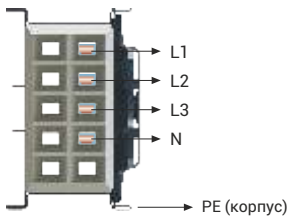

Ток (А)	Описание	Конф. проводников	Код продукции
25	Шинопровод SL 24	4	3055924
32	Шинопровод SL 34	4	3055925
40	Шинопровод SL 44	4	3055927

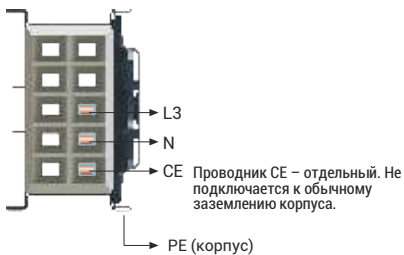

Ток (А)	Описание	Конф. проводников	Код продукции
25	Шинопровод SL 23	3	3055921
32	Шинопровод SL 33	3	3055922
40	Шинопровод SL 43	3	3055923

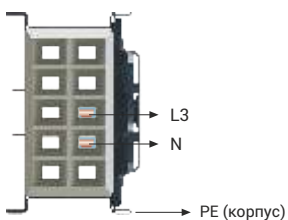

Ток (А)	Описание	Конф. проводников	Код продукции
25	Шинопровод SL 22	2	3055917
32	Шинопровод SL 32	2	3055918
40	Шинопровод SL 42	2	3055919

■ Корпус изготавливается из гальванизированного листового металла толщиной 0,50 мм.

■ Для оформления заказа изделий нестандартных размеров обратитесь в нашу компанию.

►► Таблицы ассортимента продукции/ Секции нестандартного размера

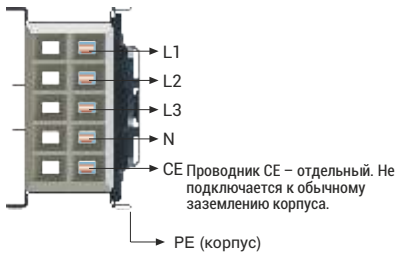

Производится промежуточной длины 1м/1,5м/2м/2,5м.

Ток (А)	Описание	Конф. проводников	Код продукции
25	Нестандартная секция SL 25	5	3055940
32	Нестандартная секция SL 35	5	3055941
40	Нестандартная секция SL 45	5	3055942

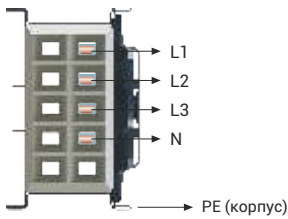

Ток (А)	Описание	Конф. проводников	Код продукции
25	Нестандартная секция SL 24	4	3055937
32	Нестандартная секция SL 34	4	3055938
40	Нестандартная секция SL 44	4	3055939

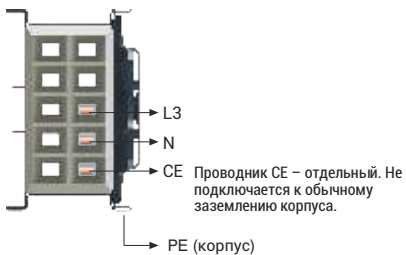

Ток (А)	Описание	Конф. проводников	Код продукции
25	Нестандартная секция SL 23	3	3055934
32	Нестандартная секция SL 33	3	3055935
40	Нестандартная секция SL 43	3	3055936

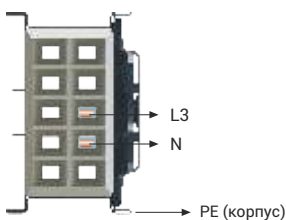

Ток (А)	Описание	Конф. проводников	Код продукции
25	Нестандартная секция SL 22	2	3055931
32	Нестандартная секция SL 32	2	3055932
40	Нестандартная секция SL 42	2	3055933

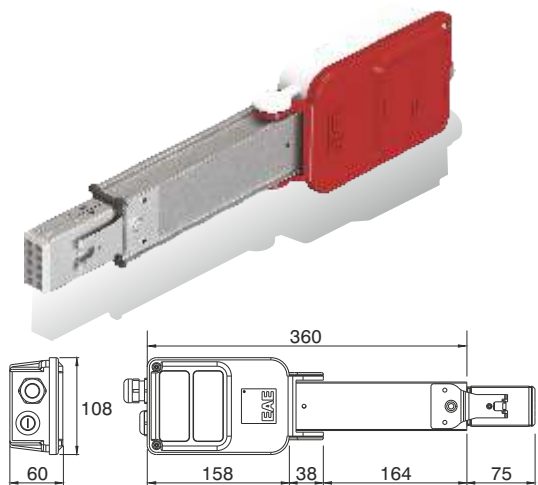

Питающий элемент

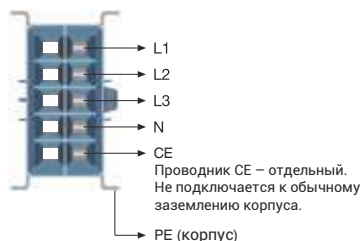

(B1) Питание с начала

Ток (А)	Описание	Шинопроводы	Код продукции
25	SL 25 - B1 Питание с начала	SL 25 SL 24 SL 23 SL 22	3055943
32	SL 35 - B1 Питание с начала	SL 35 SL 34 SL 33 SL 32	3055945
40	SL 45 - B1 Питание с начала	SL 45 SL 44 SL 43 SL 42	3055946

* С проводником PE и уплотнением M25 в стандартном исполнении

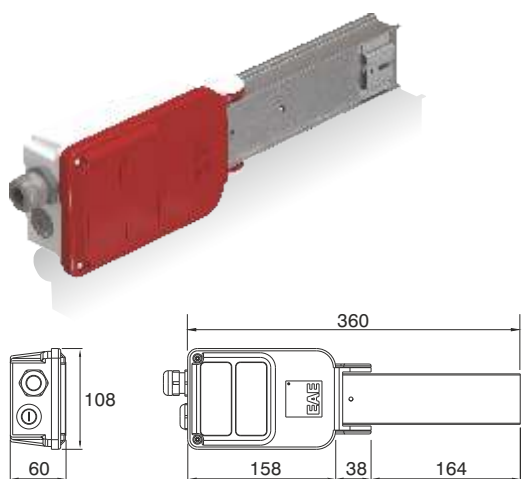

Питание с конца

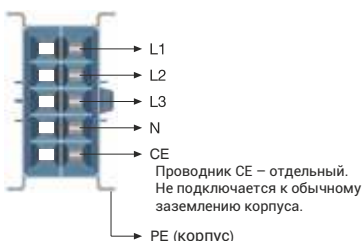

(B2) Питание с конца

Ток (А)	Описание	Шинопроводы	Код продукции
25	SL 25 - B2 Питание с конца	SL 25 SL 24 SL 23 SL 22	3055948
32	SL 35 - B2 Питание с конца	SL 35 SL 34 SL 33 SL 32	3055949
40	SL 45 - B2 Питание с конца	SL 45 SL 44 SL 43 SL 42	3055951

* С проводником PE и уплотнением M25 в стандартном исполнении

- Корпус изготавливается из гальванизированного листового металла толщиной 0,50 мм.
- Для оформления заказа изделий нестандартных размеров обратитесь в нашу компанию.

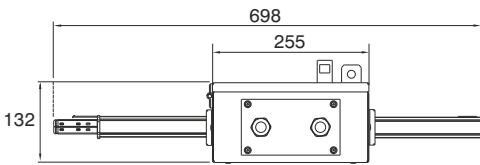
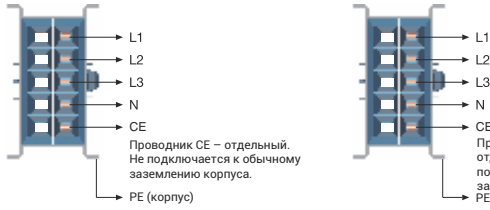

Питание с середины

(BO) Питание с середины

Ток (А)	Описание	Шинопроводы	Код продукции
25	SL 25 - BO Питание с середины	SL 25 SL 24 SL 23 SL 22	3055976
32	SL 35 - BO Питание с середины	SL 35 SL 34 SL 33 SL 32	3055977
40	SL 45 - BO Питание с середины	SL 45 SL 44 SL 43 SL 42	3055978

* С проводником PE и уплотнением M25 в стандартном исполнении

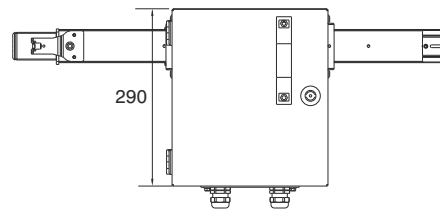

(FD) Гибкое соединение

Ток (А)	Описание	Шинопроводы	Код продукции
25	SL 25 - FD Гибкое соединение	SL 25 SL 24 SL 23 SL 22	3055952
32	SL 35 - FD Гибкое соединение	SL 35 SL 34 SL 33 SL 32	3055953
40	SL 45 - FD Гибкое соединение	SL 45 SL 44 SL 43 SL 42	3055954

* С проводником PE и уплотнением M25 в стандартном исполнении

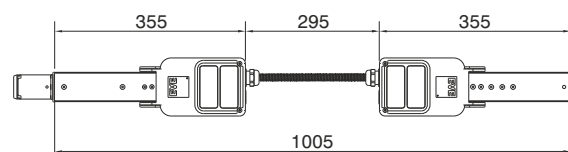
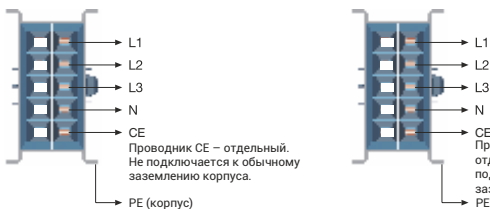

Гибкое соединение

- Корпус изготавливается из гальванизированного листового металла толщиной 0,50 мм.
- Для оформления заказа изделий нестандартных размеров обратитесь в нашу компанию.

►► Таблицы ассортимента продукции / Питающие коробки под полом / фальшполом

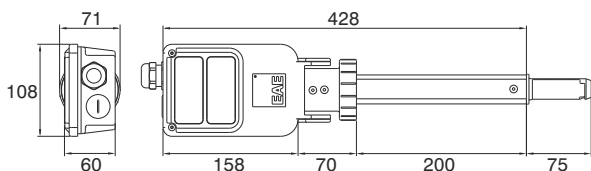

Питание с начала

(B1) Питание с начала

Ток (А)	Описание	Шинопроводы	Код заказа
25	SL 25 - B1 Питание с начала под полом /фальшполом	SL 25 SL 24 SL 23 SL 22	3055973
32	SL 35 - B1 Питание с начала под полом /фальшполом	SL 35 SL 34 SL 33 SL 32	3055974
40	SL 45 - B1 Питание с начала под полом /фальшполом	SL 45 SL 44 SL 43 SL 42	3055975

* С проводником PE и уплотнением M25 в стандартном исполнении

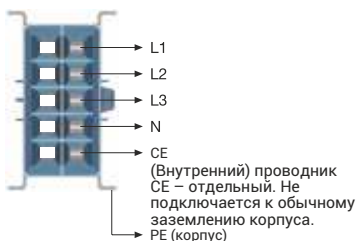
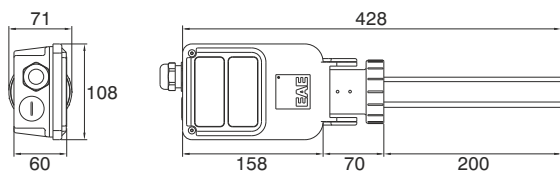

Питание с конца

(B2) Питание с конца

Ток (А)	Описание	Шинопроводы	Код заказа
25	SL 25 - B2 Питание с конца под полом /фальшполом	SL 25 SL 24 SL 23 SL 22	3055980
32	SL 35 - B2 Питание с конца под полом /фальшполом	SL 35 SL 34 SL 33 SL 32	3055981
40	SL 45 - B2 Питание с конца под полом /фальшполом	SL 45 SL 44 SL 43 SL 42	3055982

* С проводником PE и уплотнением M25 в стандартном исполнении

■ Корпус изготавливается из гальванизированного листового металла толщиной 0,50 мм.

■ Для оформления заказа изделий нестандартных размеров обратитесь в нашу компанию.

Ответвительный штепсель (B)

Ток (А)	Описание	Длина/тип кабеля		Очередность фаз	Характеристики	Код продукции	
		Безгалогеновый	Стандартный (ПВХ)			Безгалогеновый	Стандартный (ПВХ)
16	DL / SL 16 - B Штепсельная вилка электропитания L1	0,75 м.	0,75 м.	L1, N, PE	Черный указатель фазы	3063696	3086972
	DL / SL 16 - B Штепсельная вилка электропитания L2	052XZ1-F 3x1,5 мм ²	NYMHY 3x1,5 мм ²	L2, N, PE	Желтый указатель фазы	3063697	3086974
	DL / SL 16 - B Штепсельная вилка электропитания L3	кабель(*)	кабель(*)	L3, N, PE	Синий указатель фазы	3063698	3086975
	DL / SL 16 - B Штепсельная вилка электропитания L123	5x1,5 мм ²	5x1,5 мм ²	L1, L2, L3, N, PE	Серый указатель фазы	3066319	3086976

* Кабели могут быть изготовлены желаемой длины, в зависимости от потребностей.

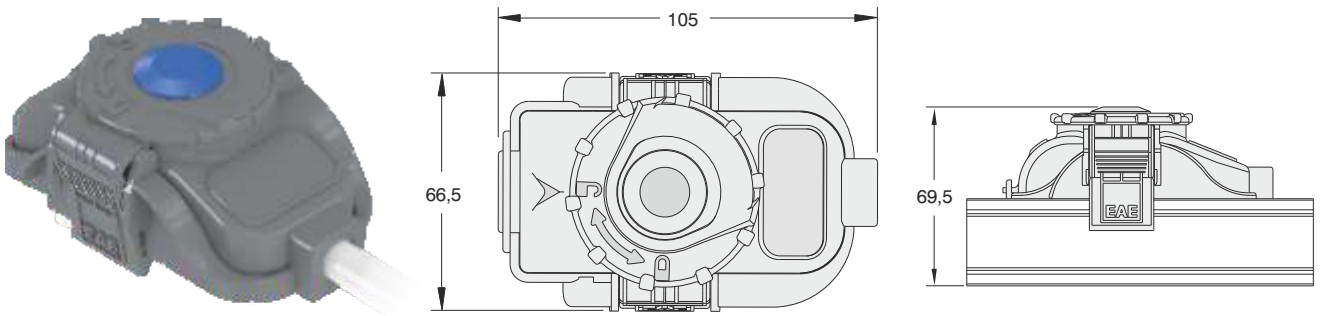

DL / SL 16 - B

Штепсель с держателем предохранителя (FS) / Штепсель с зажимами (K)

Ток (А)	Описание	Длина кабеля /Тип	Фаза	Свойства	Код продукции	
16	DL / SL 16 - FS Штепсельная вилка электропитания L1	-	L1, N, PE	Черный указатель фазы	С корпусом 5 x 20 мм для цилиндрического плавкого предохранителя (**) Макс. диаметр выводного кабеля Ø 11 мм.	3063703
	DL / SL 16 - FS Штепсельная вилка электропитания L2	-	L2, N, PE	Желтый указатель фазы		3063704
	DL / SL 16 - FS Штепсельная вилка электропитания L3	-	L3, N, PE	Синий указатель фазы		3063705
16	DL / SL 16 - K Штепсельная вилка электропитания L1	-	L1, N, PE	Черный указатель фазы	Клеммный. Макс. диаметр выводного кабеля Ø 11 мм.	3063699
	DL / SL 16 - K Штепсельная вилка электропитания L2	-	L2, N, PE	Желтый указатель фазы		3063701
	DL / SL 16 - K Штепсельная вилка электропитания L3	-	L3, N, PE	Синий указатель фазы		3063702
	DL / SL 16 - K Штепсельная вилка электропитания L123	-	L1, L2, L3, N, PE	Серый указатель фазы		3063700

** Разъем цилиндрического предохранителя не входит в комплект поставки.

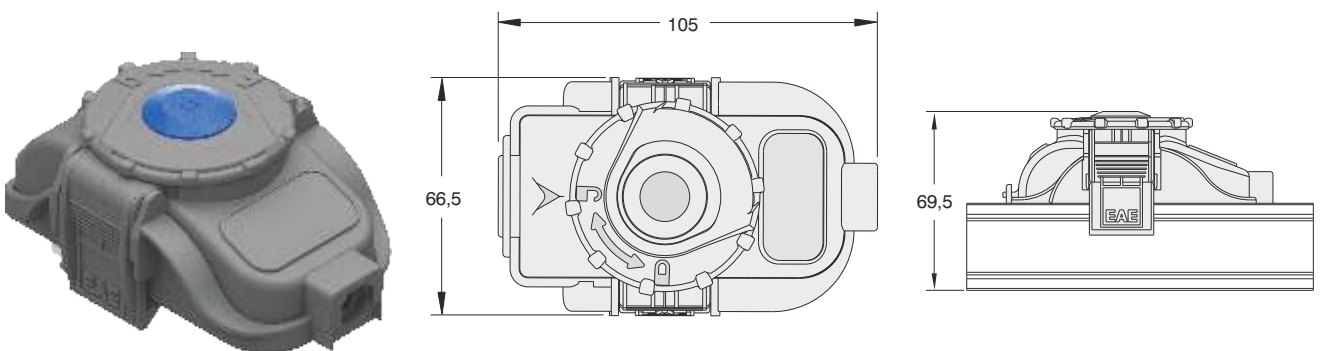

DL / SL 16 - FS
DL / SL 16 - K

►► Таблицы ассортимента продукции / Ответвительные штепсели (чистое заземление)

Ответвительные штепсели (Чистое заземление) (B)

Ток (А)	Описание	Длина кабеля/Тип		Фаза	Свойства	Код продукции	
		Безгалогеновый	Стандартный (ПВХ)			Безгалогеновый	Стандартный (ПВХ)
16	DL / SL 16 - B - CE Штепсельная вилка электропитания L1	0,75 м.	0,75 м.	L1, N, CE	С черной крышкой	3063709	3086978
	DL / SL 16 - B - CE Штепсельная вилка электропитания L2	052XZ1-F 3x1,5 мм ²	NYMHY 3x1,5 мм ²	L2, N, CE	С желтой крышкой	3063710	3086979
	DL / SL 16 - B - CE Штепсельная вилка электропитания L3	кабель(*)	кабель(*)	L3, N, CE	С синей крышкой	3063711	3086980
	DL / SL 16 - B - CE Штепсельная вилка электропитания L1,L2,L3	5x1,5 мм ²	5x1,5 мм ²	L1, L2, L3, N, CE	С серой крышкой	3066323	3086982

* Штепсель с кабелем различной длины предоставляется по Вашему запросу. Размеры поперечного сечения кабеля – 3 x 1,5 мм².

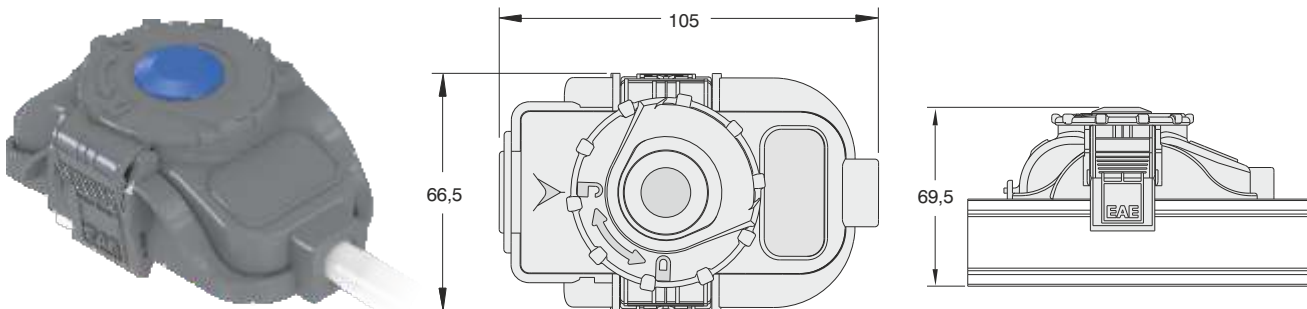

DL / SL 16 - B - CE

Штепсель с держателем предохранителя (FS) / Штепсель с зажимами (K) (чистое заземление)

Ток (А)	Описание	Длина кабеля /Тип	Фаза	Свойства	Код продукции	
16	DL 16 - FS - CE Ответв. штепсель L1	-	L1, N, CE	С черной крышкой	С держателями предохранителей 5 x 20 мм (**) Макс. диаметр питающего кабеля Ø 11 мм.	3063717
	DL 16 - FS - CE Ответв. штепсель L2	-	L2, N, CE	С желтой крышкой		3063718
	DL 16 - FS - CE Ответв. штепсель L3	-	L3, N, CE	С синей крышкой		3063719
16	DL / SL 16 - K - CE Ответв. штепсель L1	-	L1, N, CE	С черной крышкой	Без предохранителей. Макс. диаметр питающего кабеля Ø 11 мм	3063712
	DL / SL 16 - K - CE Ответв. штепсель L2	-	L2, N, CE	С желтой крышкой		3063715
	DL / SL 16 - K - CE Ответв. штепсель L3	-	L3, N, CE	С синей крышкой		3063716
	DL / SL 16 - K - CE Ответв. штепсель L1,L2,L3	-	L1, L2, L3, N, CE	С серой крышкой		3063713

** Штепсель цилиндрического предохранителя не входит в комплект поставки.

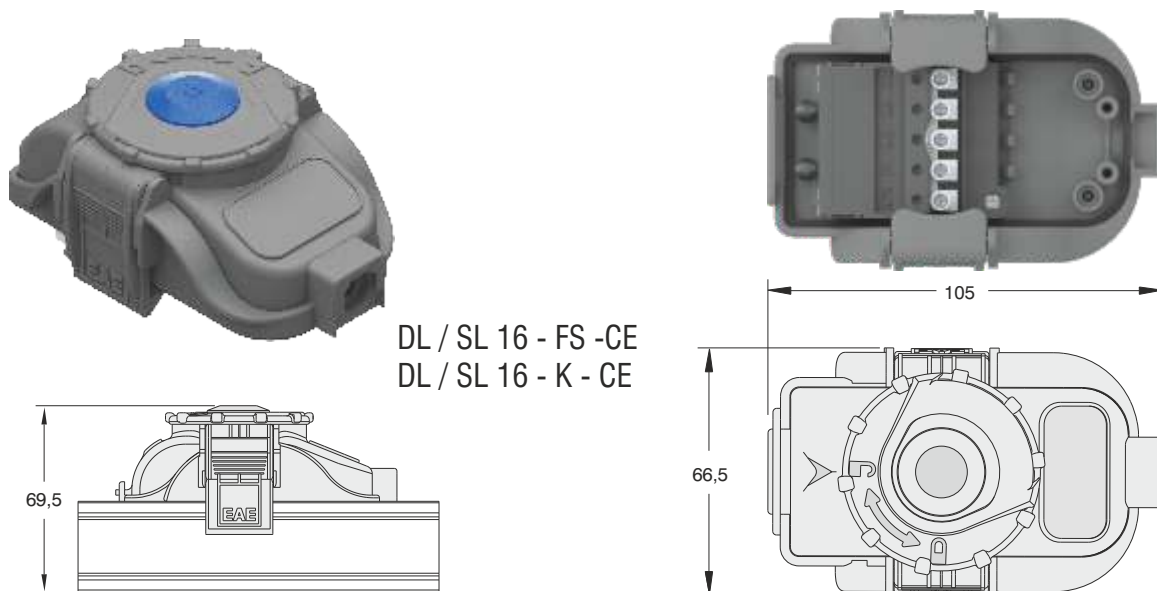

DL / SL 16 - FS - CE
DL / SL 16 - K - CE

Ответвительный штепсели (BL)**

Ток (А)	Описание	Длина/тип кабеля	Очередность фаз	Характеристики	Код заказа
					Безгалогеновый
10	DL / SL 16 - BL Штепсельная вилка электропитания L1	0,75 м. 052XZ1-F 3x1,5 мм ² кабель(*)	L1, N, PE	Черный указатель фазы	3134599
	DL / SL 16 - BL Штепсельная вилка электропитания L2		L2, N, PE	Желтый указатель фазы	3134600
	DL / SL 16 - BL Штепсельная вилка электропитания L3		L3, N, PE	Синий указатель фазы	3134601

* Кабели могут быть изготовлены желаемой длины, в зависимости от потребностей.

** Используется только в контурах освещения для питания осветительных приборов.

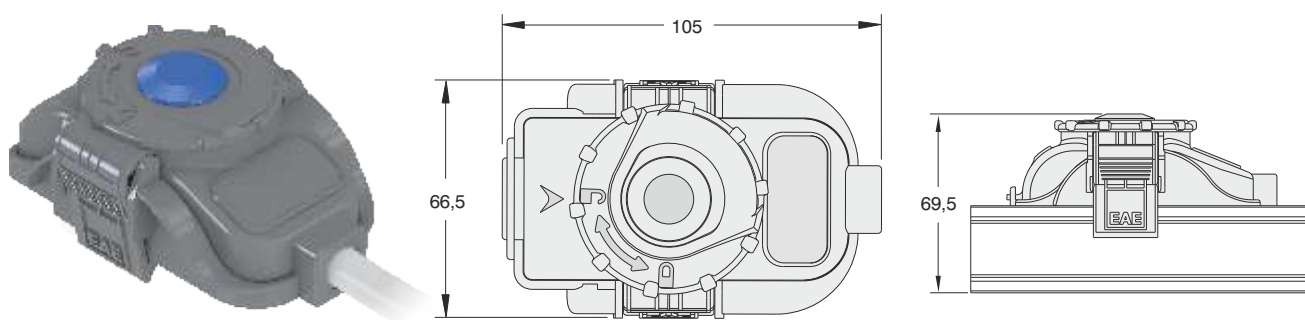

DL / SL 10 - BL



Полая ответвительная коробка (S) для установки автоматического предохранителя-разъединителя (MCB)

Ток (А)	Описание	Фаза	Свойства	Код продукции
25	DL/SL 25 - S Полая ответвительная коробка(CE)* L1,L2,L3	L1, L2, L3, N, CE	Внутри коробок имеется троллей DIN, может использоваться с цилиндрическим плавким предохранителем с корпусом 10x38 см. (*)	3024481
	DL/SL 25 - S Полая ответвительная коробка(CE)* L1	L1, N, CE		3066511
	DL/SL 25 - S Полая ответвительная коробка(CE)* L2	L2, N, CE		3066512
	DL/SL 25 - S Полая ответвительная коробка(CE)* L3	L3, N, CE		3066513
	DL/SL 25 - S Полая ответвительная коробка (PE)* L1,L2,L3	L1, L2, L3, N, PE		3024482
	DL/SL 25 - S Полая ответвительная коробка (PE)* L1	L1, N, PE		3066508
	DL/SL 25 - S Полая ответвительная коробка (PE)* L2	L2, N, PE		3066509
	DL/SL 25 - S Полая ответвительная коробка (PE)* L3	L3, N, PE		3066510

* MCB не включен в комплектацию.

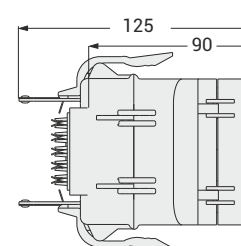
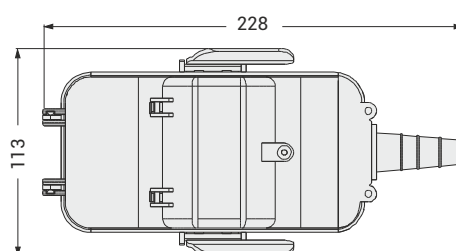

DL / SL 25 - S (CE)
DL / SL 25 - S (PE)

Полая ответвительная коробка (FS) для установки цилиндрического плавкого предохранителя

Ток (А)	Описание	Фаза	Свойства	Код продукции
16	DL/SL 16 - FS Полая ответвительная коробка(CE)* L1,L2,L3	L1, L2, L3, N, CE	Внутри коробок имеется троллей DIN, может использоваться с цилиндрическим плавким предохранителем с корпусом 10x38 см. (**)	3084928
	DL/SL 16 - FS Полая ответвительная коробка(CE)* L1	L1, N, CE		3084929
	DL/SL 16 - FS Полая ответвительная коробка(CE)* L2	L2, N, CE		3084930
	DL/SL 16 - FS Полая ответвительная коробка(CE)* L3	L3, N, CE		3084931
	DL/SL 16 - FS Полая ответвительная коробка (PE)* L1,L2,L3	L1, L2, L3, N, PE		3084923
	DL/SL 16 - FS Полая ответвительная коробка (PE)* L1	L1, N, PE		3084925
	DL/SL 16 - FS Полая ответвительная коробка (PE)* L2	L2, N, PE		3084926
	DL/SL 16 - FS Полая ответвительная коробка (PE)* L3	L3, N, PE		3084927

** Патронный плавкий предохранитель не включен в комплектацию.

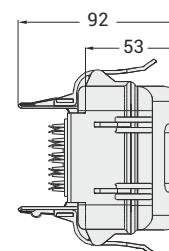
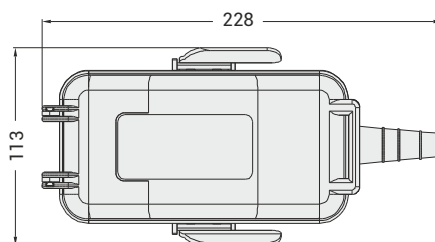

DL / SL 16 - FS (CE)
DL / SL 16 - FS (PE)

►► Общие характеристики

Распределительные системы шинпроводов E-Line SL-ACK используются в электроустановках зданий с мощностью от 25 до 40А. Ответвительные штепсели 16А предназначены для электропитания одноконтурного аварийного освещения с помощью единого ответвительного штепселя.

Системы шинпроводов EAE выпускаются в соответствии со стандартами ISO 9001 с сертифицированной системой обеспечения качества с использованием новейших технологий производства в мире. Изделия разработаны и протестированы в соответствии с IEC 61439-6.

Ответвительные штепсели

Для предотвращения неверного подсоединения ответвительных штепселей в системе шинпроводов SL-ACK их контакты расположены в различной последовательности. Все штепсели возможно установить лишь в одном направлении - это предотвращает не верное подключение фаз.

Безопасность

Прикосновение заземляющих контактов ответвительных штепселей происходит первым при подключении, а их отключение происходит последним при демонтаже.



Цветные крышки, обозначающие фазы

Крышки ответвительных штепселей спроектированы с разными цветами, чтобы указать, с какой фазы подается электропитание контурам освещения.

Проводники с оловянным покрытием и конструкция штепселя

Медные проводники полностью изолированы оловянным покрытием для предотвращения образования оксида меди. Это позволяет свести сопротивление разъемов к минимуму. Контакты ответвительных штепселей тип тюльпан сжимают проводник внутри шинпровода с двух поверхностей.



На стандартной секции шинпровода (3м)

располагаются 4 вставных окна
В стандартной комплектации предусмотрено в общей сложности 4 вставных окна с одной стороны.

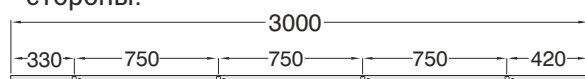

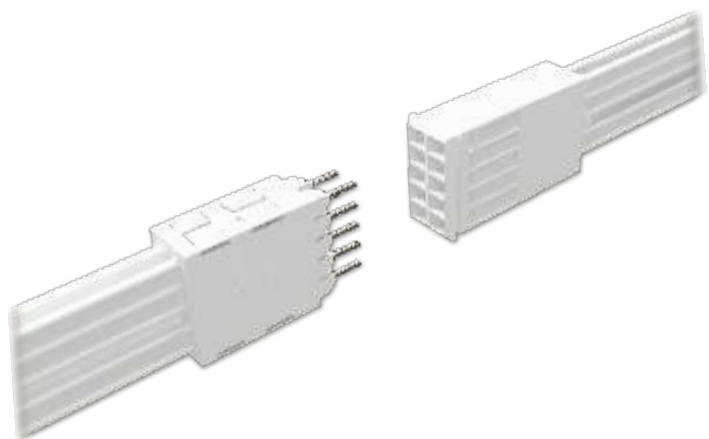

Дополнительные разъемы покрытые серебром
 Разъемы на дополнительных стыках шинпровода и разъемы всех выходных устройств покрыты серебром. Серебряное покрытие минимизирует сопротивление разъемов, что предотвращает перегрев разъемов в случае возможных перегрузок.

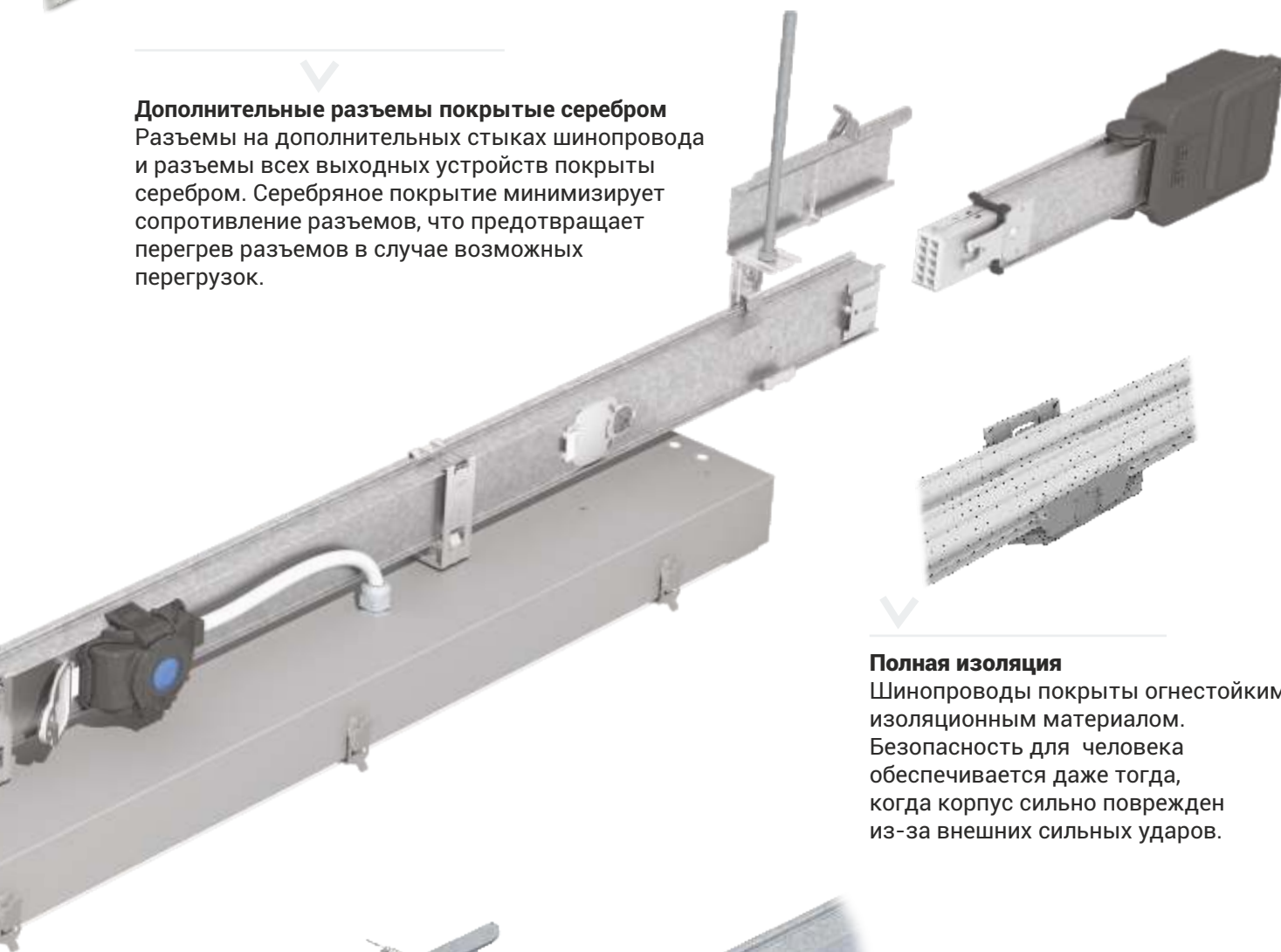

Полная изоляция

Шинпровода покрыты огнестойким изоляционным материалом. Безопасность для человека обеспечивается даже тогда, когда корпус сильно поврежден из-за внешних сильных ударов.

Быстрая, простая и надежная сборка

Механическое и электрическое подсоединение достигается одним действием, приводя пружинные разъемы, покрытых серебром, друг к другу. Соединение закрепляется затяжкой одного винта. Для закрепления соединения нет необходимости устанавливать крышку соединения, предотвращающую прогиб и растяжение.

ELINESL-ACK

►► Таблицы ассортимента продукции/
Стандартные секции шинпровода

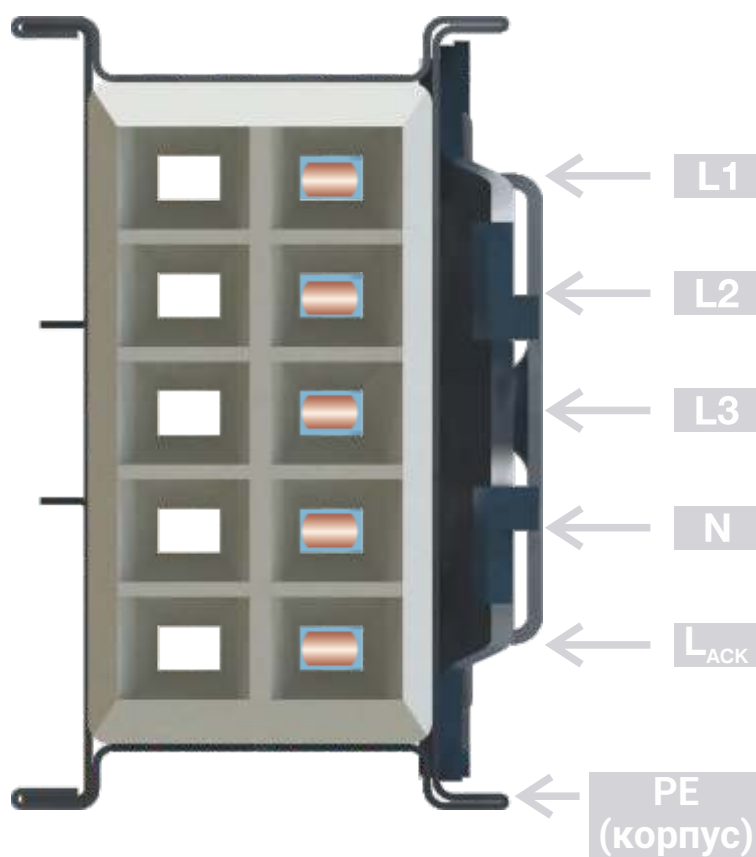
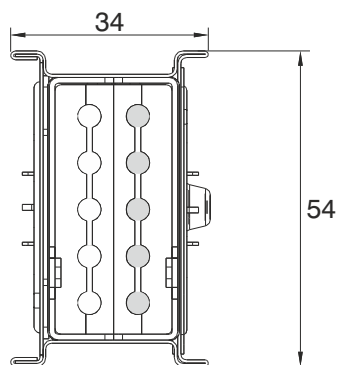
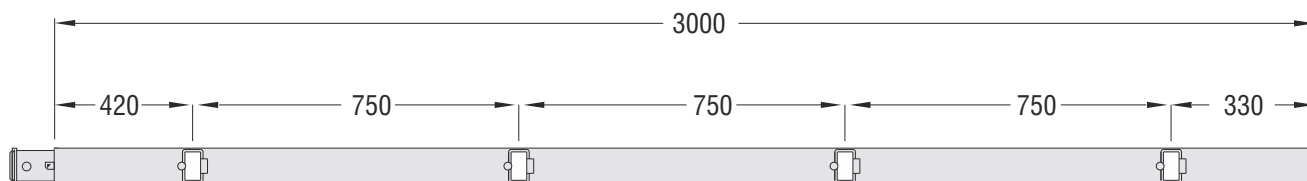

►► Таблицы ассортимента продукции/ Секции шинопровода стандартные и нестандартных размеров

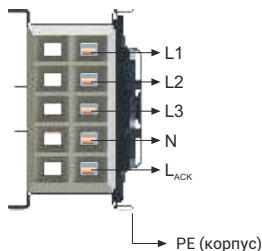

Стандартные секции (3м)

Ток (А)	Описание	Конф. проводников(*)	Код продукции
25	Шинопровод SL 25 - ACK - STD	5	3108871
32	Шинопровод SL 35 - ACK - STD	5	3108888
40	Шинопровод SL 45 - ACK - STD	5	3108904

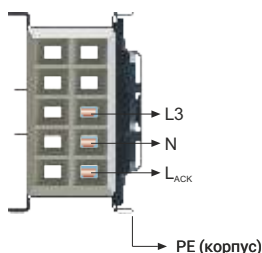

Ток (А)	Описание	Конф. проводников(*)	Код продукции
25	Шинопровод SL 23 - ACK - STD	3	3108872
32	Шинопровод SL 33 - ACK - STD	3	3108889
40	Шинопровод SL 43 - ACK - STD	3	3108905

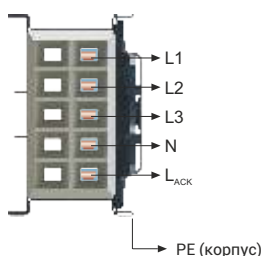

Секции нестандартного размера (Производится промежуточной длины 1м/1,5м/2м/2,5м.)

Ток (А)	Описание	Конф. проводников(*)	Код продукции
25	Нестандартная секция SL 25 - ACK - X	5	3108873
32	Нестандартная секция SL 35 - ACK - X	5	3108890
40	Нестандартная секция SL 45 - ACK - X	5	3108906

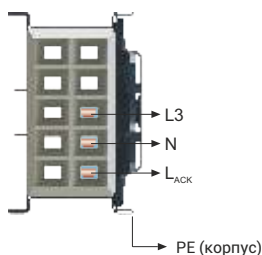

Ток (А)	Описание	Конф. проводников(*)	Код продукции
25	Нестандартная секция SL 23 - ACK - X	3	3108874
32	Нестандартная секция SL 33 - ACK - X	3	3108891
40	Нестандартная секция SL 43 - ACK - X	3	3108907

ВНИМАНИЕ:

- (*) Шинопровод SL_ACK или БАП (блок аварийного питания) "трехфазный" для сбалансированного распределения, питание светильника и автономное энергообеспечение в аварийной ситуации осуществляется одним штепселем.

■ Корпус изготавливается из гальванизированного листового металла толщиной 0,50 мм.

■ Для оформления заказа изделий нестандартных размеров обратитесь в нашу компанию.

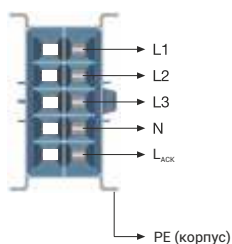

(B1) Питание с начала

Ток (А)	Описание	Шинопроводы	Код продукции
25	SL 25 - ACK - B1 Питание с начала	SL - ACK 25 SL - ACK 23	3108878
32	SL 35 - ACK - B1 Питание с начала	SL - ACK 35 SL - ACK 33	3108895
40	SL 45 - ACK - B1 Питание с начала	SL - ACK 45 SL - ACK 43	3108911

* С проводником PE и уплотнением M25 в стандартном исполнении

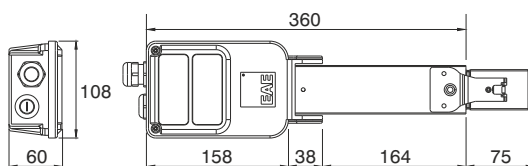

Питающий элемент

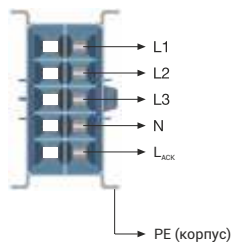
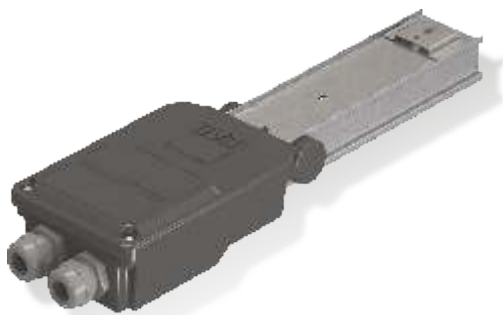

(B2) Питание с конца

Ток (А)	Описание	Шинопроводы	Код продукции
25	SL 25 - ACK - B2 Питание с конца	SL - ACK 25 SL - ACK 23	3108879
32	SL 35 - ACK - B2 Питание с конца	SL - ACK 35 SL - ACK 33	3108896
40	SL 45 - ACK - B2 Питание с конца	SL - ACK 45 SL - ACK 43	3108912

* С проводником PE и уплотнением M25 в стандартном исполнении

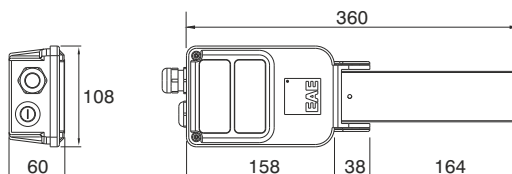

Торцевой питающий элемент

- Корпус изготавливается из гальванизированного листового металла толщиной 0,50 мм.
- Для оформления заказа изделий нестандартных размеров обратитесь в нашу компанию.

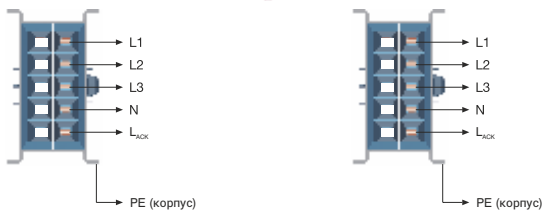

(BO) Питание с середины

Ток (А)	Описание	Шинопроводы	Код продукции
25	SL 25 - ACK - BO Питание с середины	SL - ACK 25 SL - ACK 23	3108880
32	SL 35 - ACK - BO Питание с середины	SL - ACK 35 SL - ACK 33	3108897
40	SL 45 - ACK - BO Питание с середины	SL - ACK 45 SL - ACK 43	3108913

* С проводником PE и уплотнением M25 в стандартном исполнении

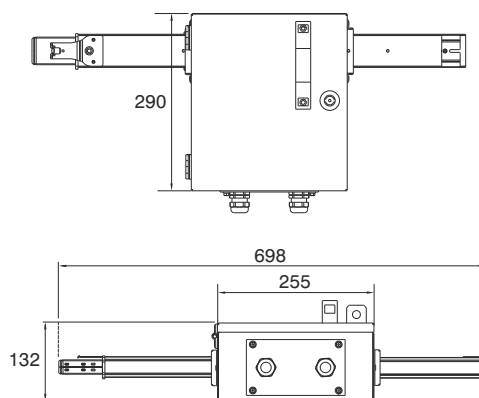

Питание с середины

(FD) Гибкое соединение

Ток (А)	Описание	Шинопроводы	Код продукции
25	SL 25 - ACK - FD Гибкое соединение	SL - ACK 25 SL - ACK 23	3108882
32	SL 35 - ACK - FD Гибкое соединение	SL - ACK 35 SL - ACK 33	3108899
40	SL 45 - ACK - FD Гибкое соединение	SL - ACK 45 SL - ACK 43	3108915

* С проводником PE и уплотнением M25 в стандартном исполнении

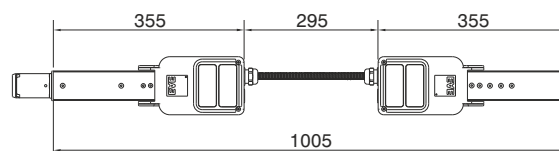
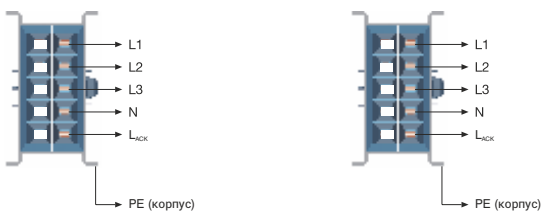

Гибкое соединение

- Корпус изготавливается из гальванизированного листового металла толщиной 0,50 мм.
- Для оформления заказа изделий нестандартных размеров обратитесь в нашу компанию.

►► Таблицы ассортимента продукции / Ответвительные штепсели

Ответвительный штепсель (В)

Ток (А)	Описание	Длина/тип кабеля		Очередность фаз	Характеристики	Код продукции	
		Безгалогеновый	Стандартный (ПВХ)			Безгалогеновый	Стандартный (ПВХ)
16	SL - ACK 16 - В штепсель электропитания L1	0,75 м. 052XZ1-F	0,75 м. NYMHY	L1, N, PE	Черный указатель фазы	3108952	3108953
	SL - ACK 16 - В штепсель электропитания L2	3x1,5 мм ² кабель(*)	3x1,5 мм ² кабель(*)	L2, N, PE	Желтый указатель фазы	3108956	3108957
	SL - ACK 16 - В штепсель электропитания L3			L3, N, PE	Синий указатель фазы	3108958	3108959
16	SL-ACK 16 - В Штепсель электропитания +БАП L1	0,75 м. 052XZ1-F	0,75 м. NYMHY	L1, N, L _{БАП} PE	Черный указатель фазы	3108960	3108961
	SL-ACK 16 - В Штепсель электропитания +БАП L2	4x1,5 мм ² кабель(*)	4x1,5 мм ² кабель(*)	L2, N, L _{БАП} PE	Желтый указатель фазы	3108962	3108963
	SL-ACK 16 - В Штепсель электропитания +БАП L3			L3, N, L _{БАП} PE	Синий указатель фазы	3108964	3108965

* Кабели могут быть изготовлены желаемой длины, в зависимости от потребностей.

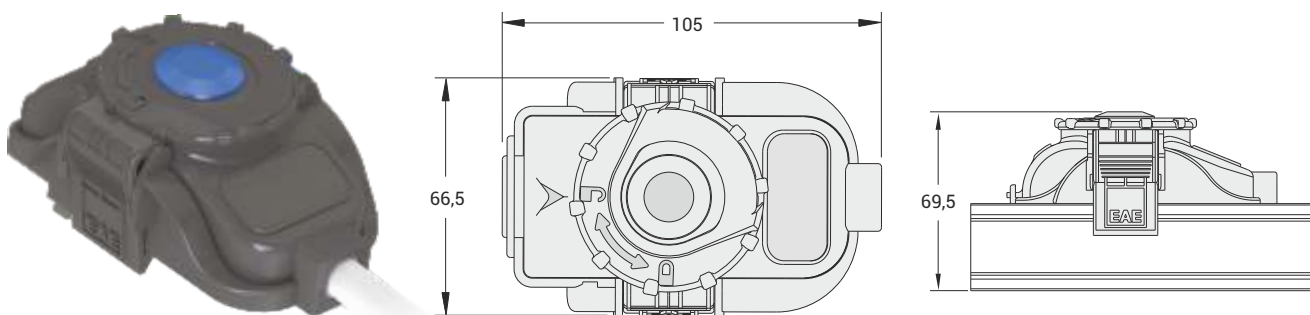

SL - ACK 16 - В Электропитание
SL - ACK 16 - В Электропитание + БАП

Штепсель с держателем предохранителя (FS) / Штепсель с зажимами (К)

Ток (А)	Описание	Длина кабеля /Тип	Фаза	Свойства	Код продукции	
16	SL-ACK 16 - FS Штепсель электропитания L1	-	L1, N, PE	Черный указатель фазы	С корпусом 5 x 20 мм для цилиндрического плавкого предохранителя (++) Макс. диаметр выводного кабеля Ø 11 мм.	3108966
	SL-ACK 16 - FS Штепсель электропитания L2	-	L2, N, PE	Желтый указатель фазы		3108967
	SL-ACK 16 - FS Штепсель электропитания L3	-	L3, N, PE	Синий указатель фазы		3108968
16	SL-ACK 16 - К Штепсель электропитания L1	-	L1, N, PE	Черный указатель фазы	Клеммный. Макс. диаметр выводного кабеля Ø 11 мм.	3108972
	SL-ACK 16 - К Штепсель электропитания L2	-	L2, N, PE	Желтый указатель фазы		3108973
	SL-ACK 16 - К Штепсель электропитания L3	-	L3, N, PE	Синий указатель фазы		3108974
16	SL-ACK 16 - FS Штепсель электропитания +БАП L1	-	L1, N, L _{БАП} PE	Черный указатель фазы	С корпусом 5 x 20 мм для цилиндрического плавкого предохранителя (++) Макс. диаметр выводного кабеля Ø 11 мм.	3108969
	SL-ACK 16 - FS Штепсель электропитания +БАП L2	-	L2, N, L _{БАП} PE	Желтый указатель фазы		3108970
	SL-ACK 16 - FS Штепсель электропитания +БАП L3	-	L3, N, L _{БАП} PE	Синий указатель фазы		3108971
16	SL-ACK 16 - К Штепсель электропитания +БАП L1	-	L1, N, L _{БАП} PE	Черный указатель фазы	Клеммный. Макс. диаметр выводного кабеля Ø 11 мм.	3108976
	SL-ACK 16 - К Штепсель электропитания +БАП L2	-	L2, N, L _{БАП} PE	Желтый указатель фазы		3108977
	SL-ACK 16 - К Штепсель электропитания +БАП L3	-	L3, N, L _{БАП} PE	Синий указатель фазы		3108978

** Разъем цилиндрического предохранителя не входит в комплект поставки.

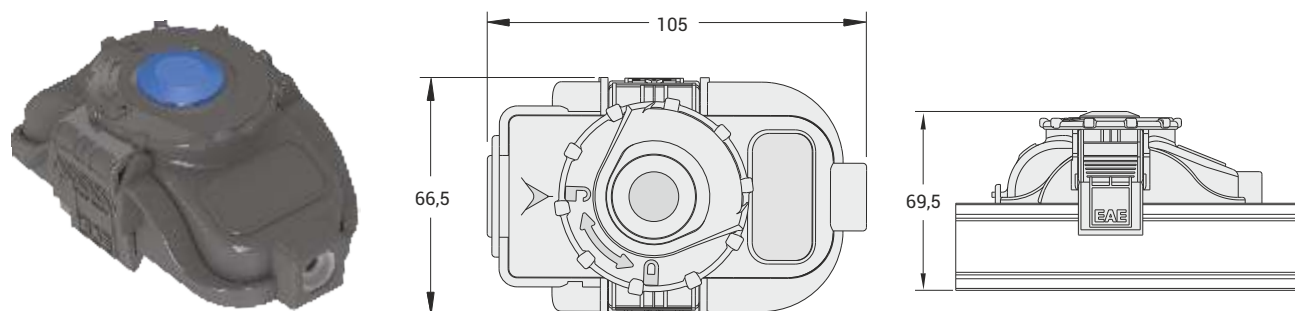

SL - ACK 16 - FS
SL - ACK 16 - К

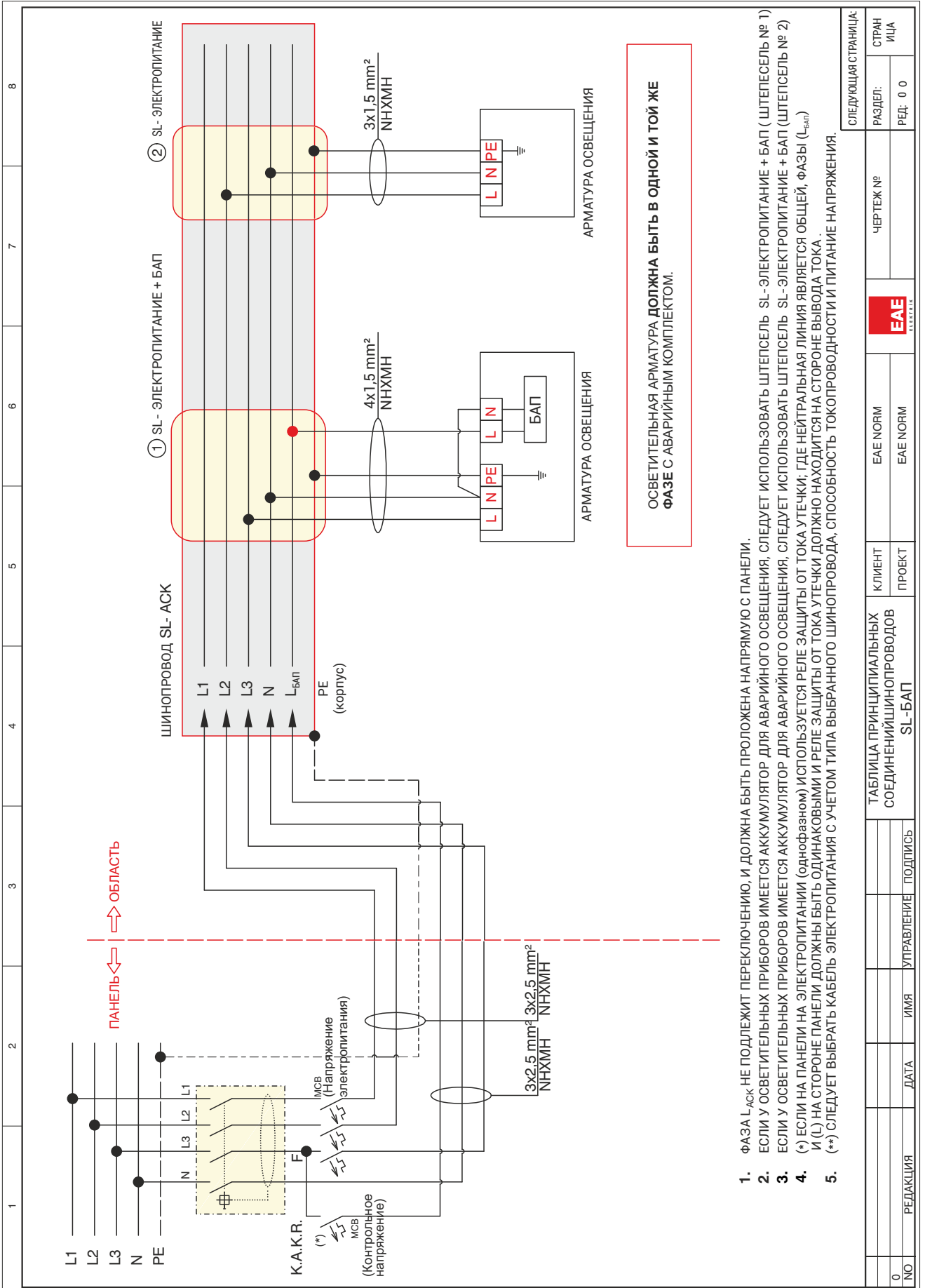

1. ФАЗА L_{ACK} НЕ ПОДЛЕЖИТ ПЕРЕКЛЮЧЕНИЮ, И ДОЛЖНА БЫТЬ ПРОЛОЖЕНА НАПРЯМУЮ С ПАНЕЛИ.
2. ЕСЛИ У ОСВЕТИТЕЛЬНЫХ ПРИБОРОВ ИМЕЕТСЯ АККУМУЛЯТОР ДЛЯ АВАРИЙНОГО ОСВЕЩЕНИЯ, СЛЕДУЕТ ИСПОЛЬЗОВАТЬ ШТЕПСЕЛЬ SL-ЭЛЕКТРОПИТАНИЕ + БАП (ШТЕПСЕЛЬ № 1)
3. ЕСЛИ У ОСВЕТИТЕЛЬНЫХ ПРИБОРОВ ИМЕЕТСЯ АККУМУЛЯТОР ДЛЯ АВАРИЙНОГО ОСВЕЩЕНИЯ, СЛЕДУЕТ ИСПОЛЬЗОВАТЬ ШТЕПСЕЛЬ SL-ЭЛЕКТРОПИТАНИЕ + БАП (ШТЕПСЕЛЬ № 2)
4. (*) ЕСЛИ НА ПАНЕЛИ НА ЭЛЕКТРОПИТАНИИ (однофазном) ИСПОЛЬЗУЕТСЯ РЕЛЕ ЗАЩИТЫ ОТ ТОКА УТЕЧКИ; ГДЕ НЕЙТРАЛЬНАЯ ЛИНИЯ ЯВЛЯЕТСЯ ОБЩЕЙ, ФАЗЫ (L_{ACK}) И (L) НА СТОРОНЕ ПАНЕЛИ ДОЛЖНЫ БЫТЬ ОДИНАКОВЫМИ И РЕЛЕ ЗАЩИТЫ ОТ ТОКА УТЕЧКИ ДОЛЖНО НАХОДИТСЯ НА СТОРОНЕ ВЫВОДА ТОКА.
5. (**) СЛЕДУЕТ ВЫБРАТЬ КАБЕЛЬ ЭЛЕКТРОПИТАНИЯ С УЧЕТОМ ТИПА ВЫБРАННОГО ШИНОПРОВОДА, СПОСОБНОСТЬ ТОКОПРОВОДНОСТИ И ПИТАНИЕ НАПРЯЖЕНИЯ.

ОСВЕТИТЕЛЬНАЯ АРМАТУРА ДОЛЖНА БЫТЬ В ОДНОЙ И ТОЙ ЖЕ ФАЗЕ С АВАРИЙНЫМ КОМПЛЕКТОМ.

СЛЕДУЮЩАЯ СТРАНИЦА:		СТРАН ИЦА
РАЗДЕЛ:	ЧЕРТЕЖ №	EAE ELEKTRİK
РЕД: 0 0	EAE NORM	EAE NORM
ТАБЛИЦА ПРИНЦИПАЛЬНЫХ СОЕДИНЕНИЙ ШИНОПРОВОДОВ SL-БАП		КЛИЕНТ ПРОЕКТ
NO	РЕДАКЦИЯ	ДАТА
ИМЯ	ИМЯ	ПОДПИСЬ
УПРАВЛЕНИЕ	УПРАВЛЕНИЕ	ПОДПИСЬ

ELINESL-DALI+ACK

►► Общие характеристики

Распределительные системы шинпроводов E-Line SL-DALI+ACK используются в электроустановках зданий с мощностью от 25 до 40 А. Ответвительные штепсели 16А предназначены для электропитания одноконтурного аварийного освещения в рамках автоматизации освещения с осветительными балластами DALI. Системы шинпроводов EAE выпускаются в соответствии со стандартами ISO 9001 с сертифицированной системой обеспечения качества с использованием новейших технологий производства в мире. Изделия разработаны и протестированы в соответствии с IEC 61439-6.

Ответвительные штепсели

Для предотвращения неверного подсоединения ответвительных штепселей в системе шинпроводов SL-ACK их контакты расположены в различной последовательности. Все штепсели возможно установить лишь в одном направлении - это предотвращает не верное подключение фаз.

Безопасность

Прикосновение заземляющих контактов ответвительных штепселей происходит первым при подключении, а их отключение происходит последним при демонтаже.



DALI

Цветные крышки, обозначающие функцию

Крышки ответвительных штепселей спроектированы в соответствии с цветными указателями, которые показывают их функцию.

Проводники с оловянным покрытием и конструкция разъема

Медные проводники полностью изолированы оловянным покрытием для предотвращения образования оксида меди. Это позволяет свести сопротивление разъемов к минимуму. Штекеры выходных разъемов сжимают проводник внутри шинпровода с двух поверхностей.

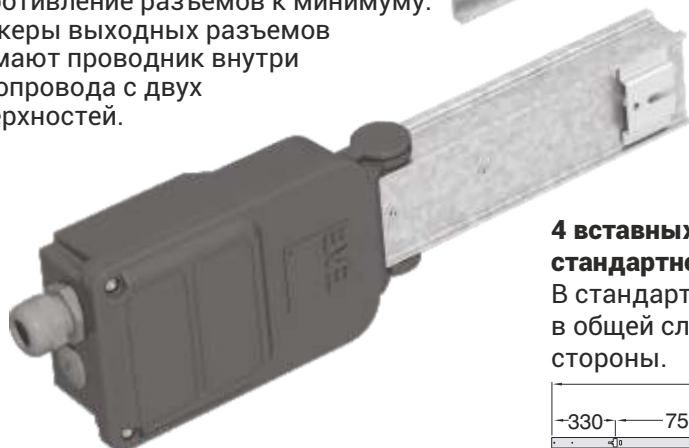

4 вставных окна предоставляются на стандартной длине 3 м

В стандартной комплектации предусмотрено в общей сложности 4 вставных окна с одной стороны.

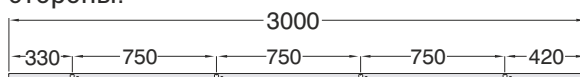

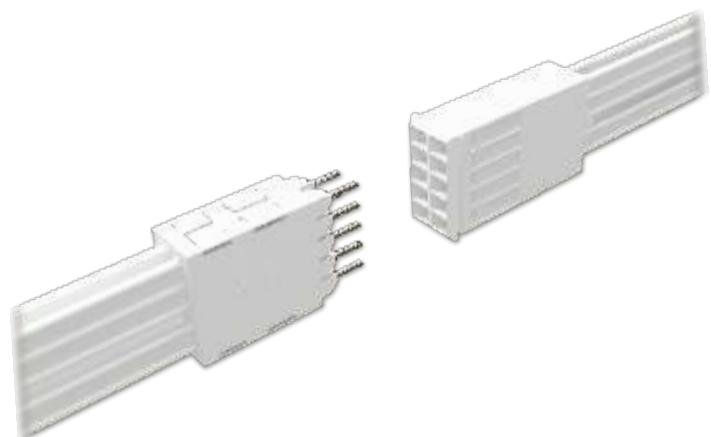

Дополнительные разъемы покрыты серебром
 Разъемы на дополнительных стыках шинпровода и разъемы всех выводных устройств покрыты серебром. Серебряное покрытие минимизирует сопротивление разъемов, что предотвращает их перегрев в случае возможных перегрузок.

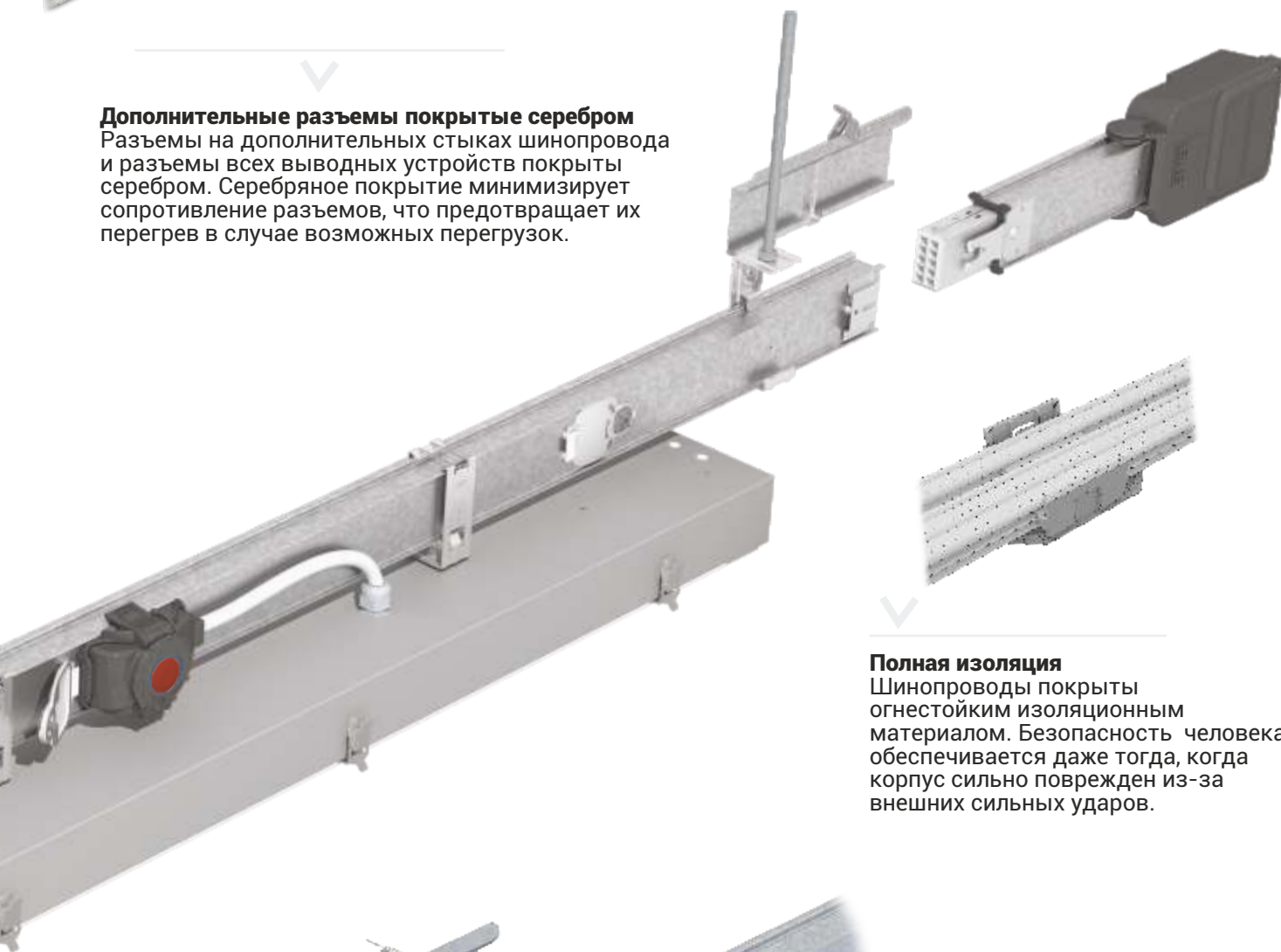

Полная изоляция
 Шинпровода покрыты огнестойким изоляционным материалом. Безопасность человека обеспечивается даже тогда, когда корпус сильно поврежден из-за внешних сильных ударов.



Быстрая, простая и надежная сборка
 Механическое и электрическое дополнения достигнуты одним действием, приводя пружинные разъемы, покрытых серебром, друг к другу. Соединение закрепляется затяжкой одного винта. Для закрепления соединения нет необходимости устанавливать крышку соединения, предотвращающую прогиб и растяжение.

E-LINE SL-DALI+ACK

ELINESL-DALI+ACK

►► Таблицы ассортимента продукции/
Стандартные секции шинпровода

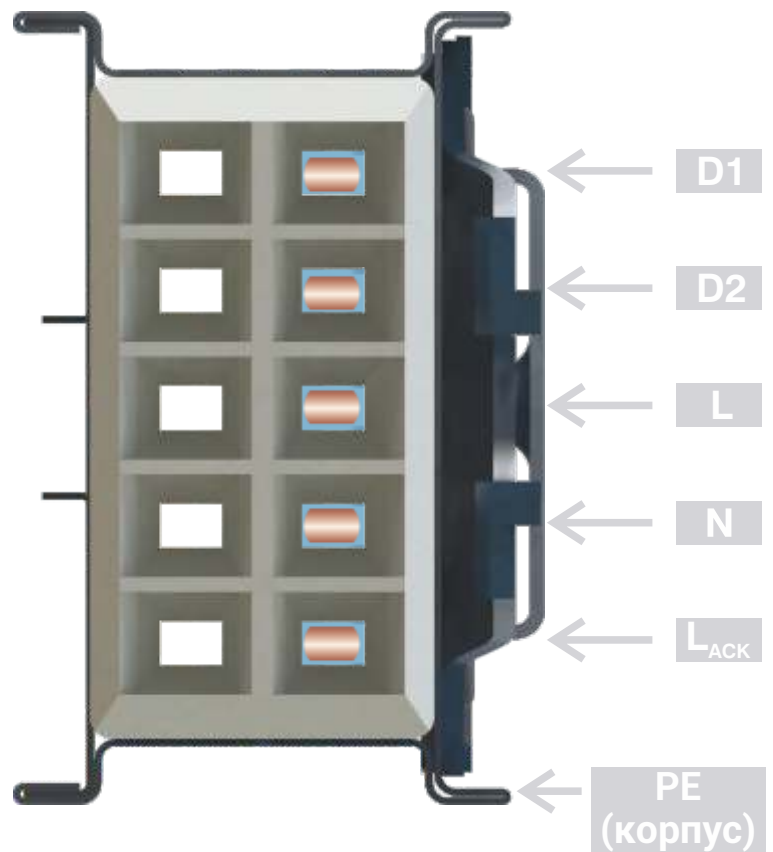
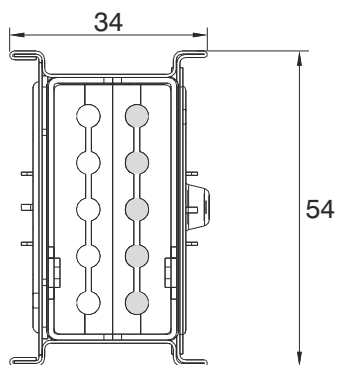
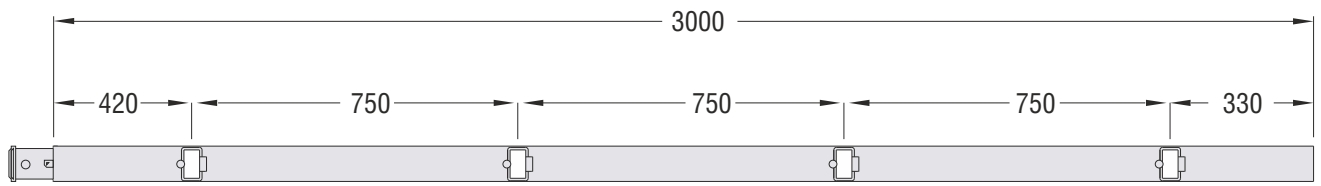

►► Таблицы ассортимента продукции/ Секции шинпровода стандартные и нестандартной длины

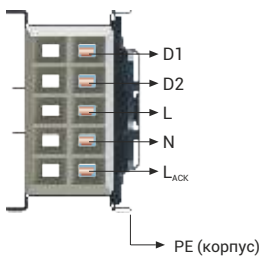

Стандартные секции (3м)

Ток (А)	Описание	Конф. проводников(*)	Код продукции
25	SL 25 - DALI+ACK - STD Шинопровод	5	3108918
32	SL 35 - DALI+ACK - STD Шинопровод	5	3108930
40	SL 45 - DALI+ACK - STD Шинопровод	5	3108942

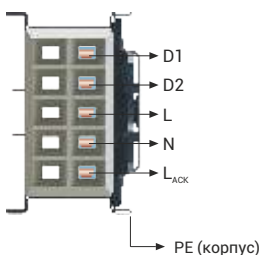

Секции нестандартного размера (Производится промежуточной длины 1м/1,5м/2м/2,5м.)

Ток (А)	Описание	Конф. проводников(*)	Код продукции
25	Нестандартная секция SL 25 - DALI+ACK - X	5	3108919
32	Нестандартная секция SL 35 - DALI+ACK - X	5	3108931
40	Нестандартная секция SL 45 - DALI+ACK - X	5	3108943

ВНИМАНИЕ:

- (*) В рамках системы шинпроводов SL-DALI+ACK, централизованное управление DALI балластов используется для автоматизации освещения и позволяет осуществлять однофазное электропитание осветительных приборов и в то же время контрольное напряжение блоков аварийного освещения, установленных в осветительных приборах с помощью единого ответвительного штепселя.

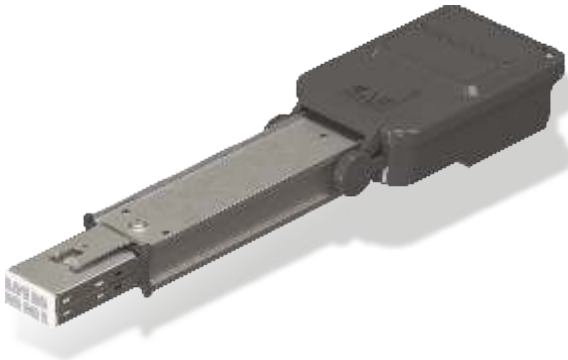

(B1) Питание с начала

Ток (А)	Описание	Шинопроводы	Код продукции
25	SL 25 - DALI + ACK B1 Питание с начала	SL-DALI+ACK 25	3108923
32	SL 35 - DALI + ACK B1 Питание с начала	SL-DALI+ACK 35	3108935
40	SL 45 - DALI + ACK B1 Питание с начала	SL-DALI+ACK 45	3108947

* С проводником PE и уплотнением M25 в стандартном исполнении

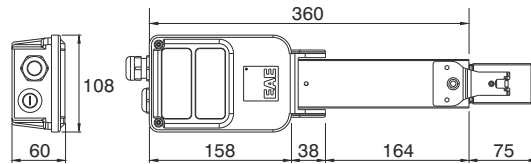
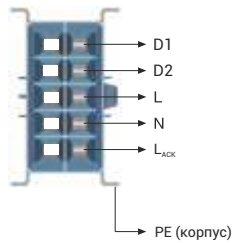

Коробки питания

(B2) Питание с конца

Ток (А)	Описание	Шинопроводы	Код продукции
25	SL 25 - DALI + ACK B2 Питание с конца	SL-DALI+ACK 25	3108924
32	SL 35 - DALI + ACK B2 Питание с конца	SL-DALI+ACK 35	3108936
40	SL 45 - DALI + ACK B2 Питание с конца	SL-DALI+ACK 45	3108948

* С проводником PE и уплотнением M25 в стандартном исполнении

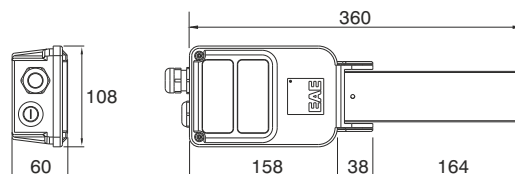
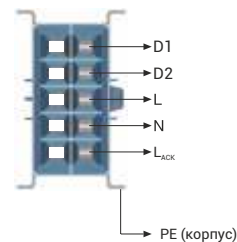
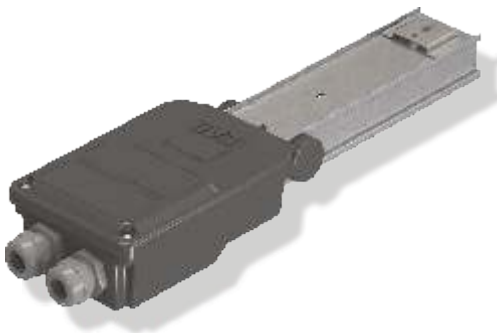

Питание с конца

- Корпус изготавливается из гальванизированного листового металла толщиной 0,50 мм.
- Для оформления заказа изделий нестандартных размеров обратитесь в нашу компанию.

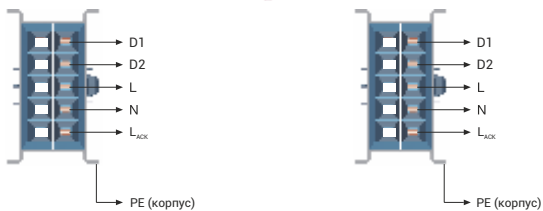

(BO) Питание с середины

Ток (А)	Описание	Шинопроводы	Код продукции
25	SL 25 - DALI + ACK - BO Питание с середины	SL-DALI+ACK 25	3108880
32	SL 35 - DALI + ACK - BO Питание с середины	SL-DALI+ACK 35	3108897
40	SL 45 - DALI + ACK - BO Питание с середины	SL-DALI+ACK 45	3108913

* С проводником PE и уплотнением M25 в стандартном исполнении

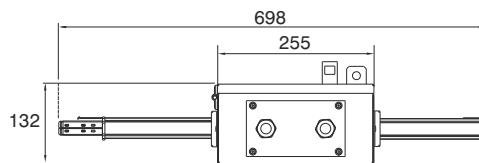
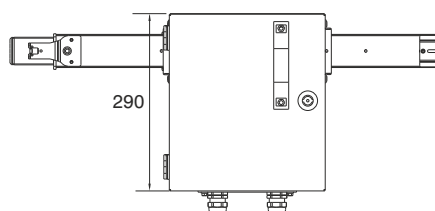

Промежуточный питающий элемент

(FD) Гибкое соединение

Ток (А)	Описание	Шинопроводы	Код продукции
25	SL 25 - DALI +ACK Гибкое соединение	SL-DALI+ACK 25	3108927
32	SL 35 - DALI +ACK Гибкое соединение	SL-DALI+ACK 35	3108939
40	SL 45 - DALI +ACK Гибкое соединение	SL-DALI+ACK 45	3108951

* С проводником PE и уплотнением M25 в стандартном исполнении

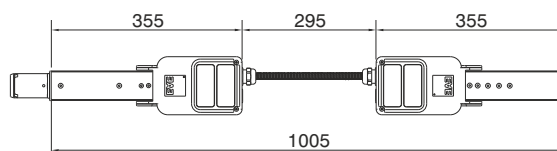

Гибкое соединение

- Корпус изготавливается из гальванизированного листового металла толщиной 0,50 мм.
- Для оформления заказа изделий нестандартных размеров обратитесь в нашу компанию.

►► Таблицы ассортимента продукции / Ответвительные штепсели

Ответвительный штепсели (B)

Ток (А)	Описание	Длина/тип кабеля		Очередность фаз	Характеристики	Код продукции	
		Безгалогеновый	Стандартный (ПВХ)			Безгалогеновый	Стандартный (ПВХ)
16	SL-DALI+ACK 16 - В Штепсель D1,D2,L,N,L _{ACK}	0,75 м. 052XZ1-F 6x1,5 мм ² кабель(*)	0,75 м. NYMHY 6x1,5 мм ² кабель(*)	D1, D2, L, N, L _{БАП} , PE	Красный указатель фазы	3108982	3108983
	SL-DALI 16 - В Штепсель D1,D2,L,N	5x1,5 мм ²	5x1,5 мм ²			D1, D2, L, N, PE	3108984

* Кабели могут быть изготовлены желаемой длины, в зависимости от потребностей.

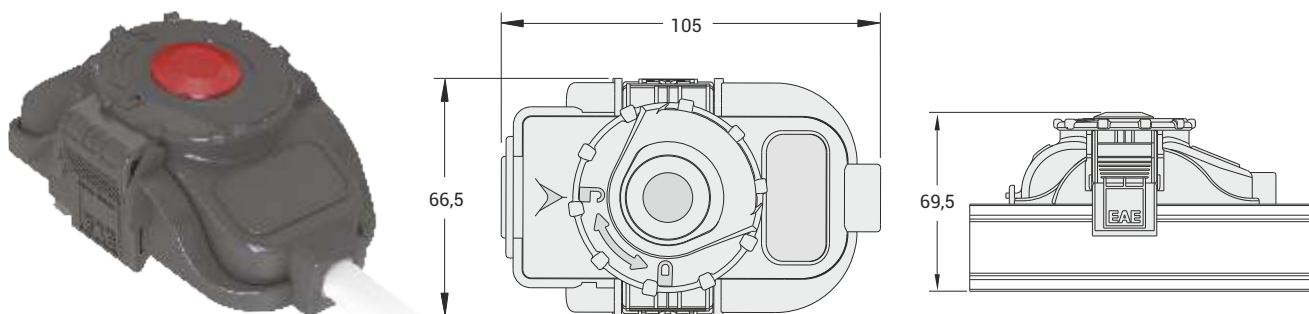

SL - DALI + БАП 16 - В
SL - DALI 16 - В

Штепсель с держателем предохранителя (FS) / Штепсель с зажимами (K)

Ток (А)	Описание	Длина кабеля /Тип	Фаза	Свойства	Код заказа
16	SL 16 - FS DALI+ACK Штепсель D1,D2,L,N,L _{БАП}	-	D1, D2, L, N, L _{БАП} , PE	Красный указатель фазы	С корпусом 5 x 20 мм для цилиндрического плавкого предохранителя (**). Макс. диаметр выводного кабеля Ø 11 мм.
	SL 16 - FS DALI Штепсель D1,D2,L,N	-	D1, D2, L, N, PE		
16	SL 16 - K DALI+ACK Штепсель D1,D2,L,N,L _{БАП}	-	D1, D2, L, N, L _{БАП} , PE	Красный указатель фазы	3108990
	SL 16 - K DALI Штепсель D1,D2,L,N	-	D1, D2, L, N, PE		3108991

** Разъем цилиндрического предохранителя не входит в комплект поставки.

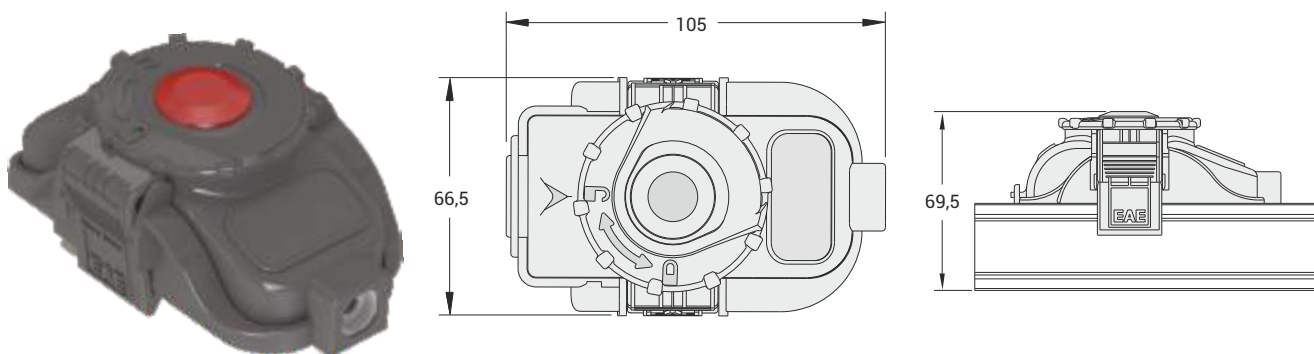

SL - DALI + БАП 16 - FS
SL - DALI + БАП 16 - K
SL - DALI 16 - FS
SL - DALI 16 - K

Перечень компонентов	
Позиция	Количество
Компонент	

Компания
Проект
Проект №

Имя:
Дата :
Подпись:

Подготовил



Скопируйте эту страницу для использования в собственных целях.

Примечание: Все указанные аксессуары предназначены для моделей шинопроводов серий SL, SL-EMG, SL-DALI+EMG.

Наименование	Код продукции
U-образный крепежный элемент KA-TPU – неокрашенный	3025158
U-образный крепежный элемент KA-TPU – окрашенный	3025159

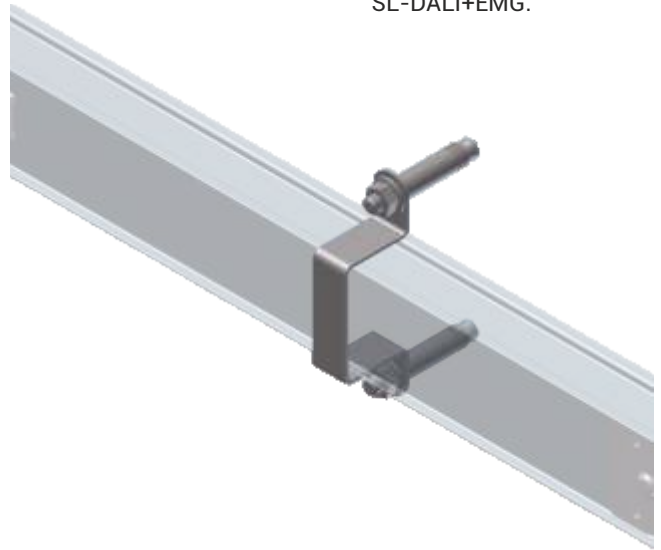
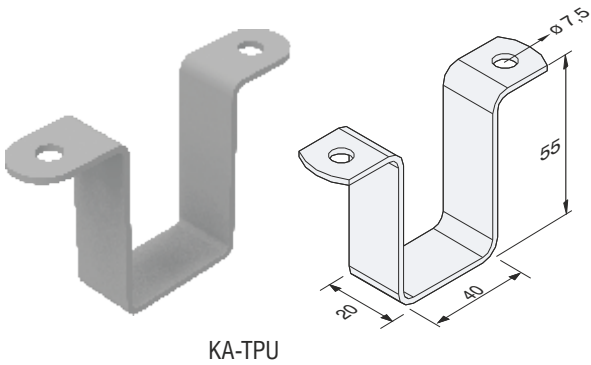

Наименование	Код продукции
Крышка соединения DL/SL - неокрашенная	1015520
Крышка соединения DL/SL - окрашенная	2054580

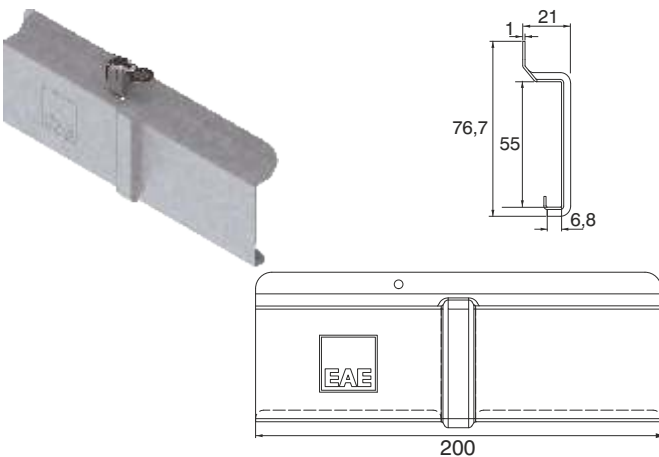

ВНИМАНИЕ:

Крышка соединения должна устанавливаться на стороне шинопровода без винтовых соединений.

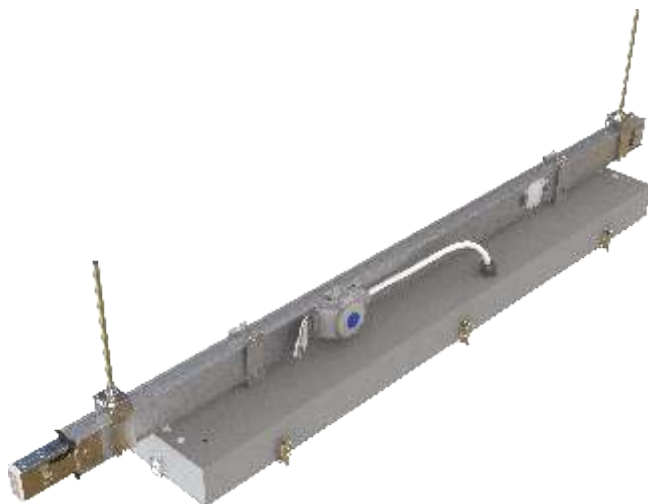

Описание	Код продукции
U-подвеска – неокрашенная	1004874
U-подвеска – окрашенная	2037294

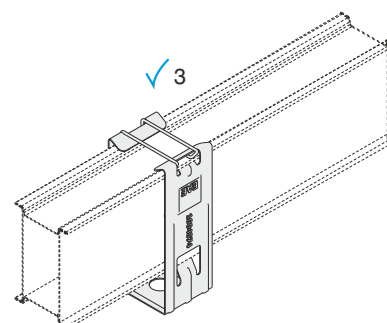
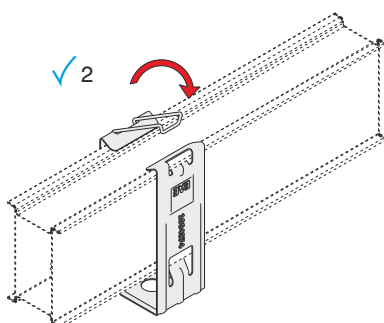
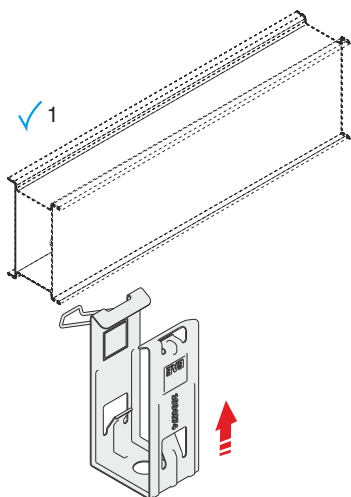
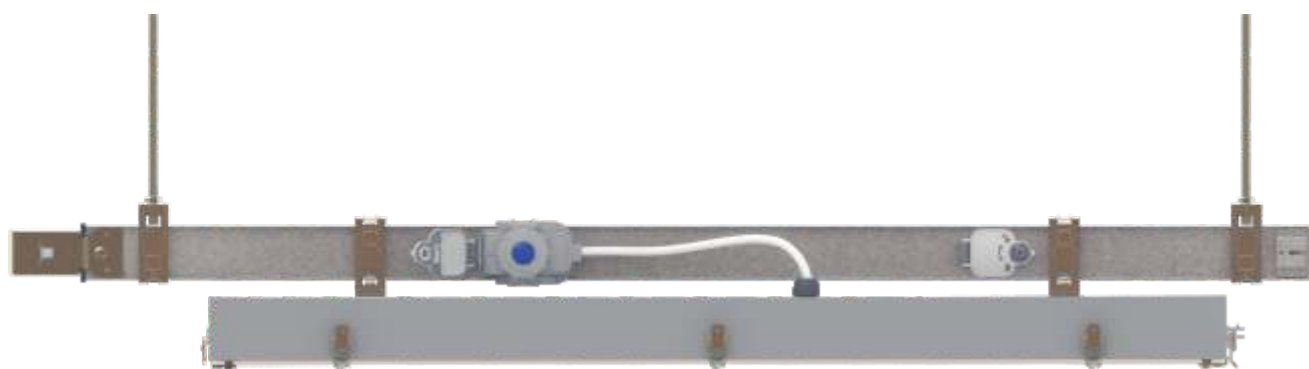
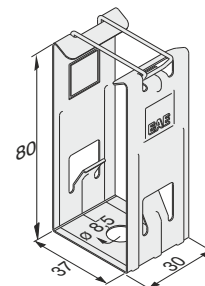

Описание	Код продукции
Рамочная подвеска - неокрашенная	1004189
Рамочная подвеска - окрашенная	2033519

Описание	Код продукции
Многофункциональный кронштейн DL/SL - не окрашенный	3122646
Многофункциональный кронштейн DL/SL - окрашенный	3122647

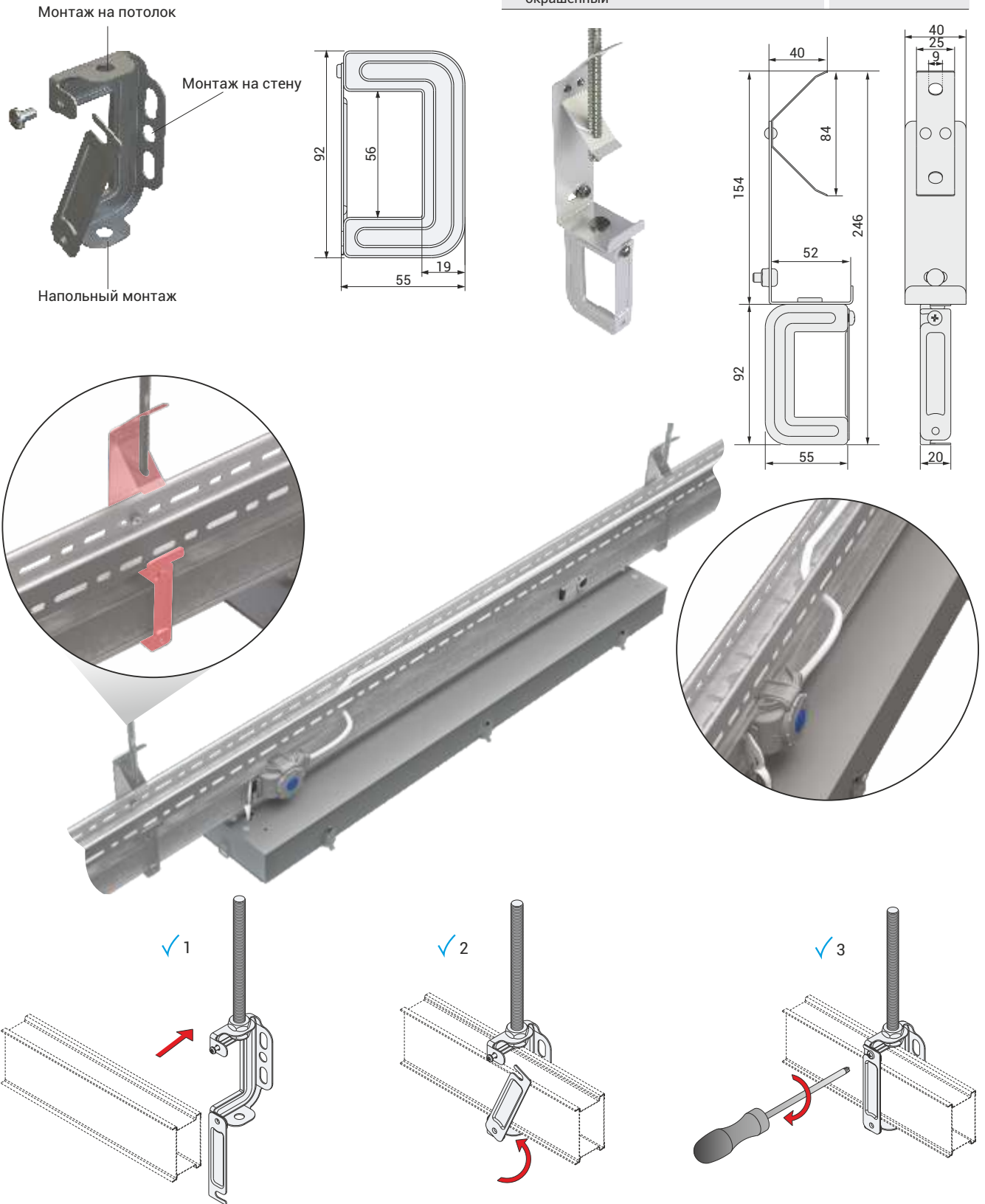

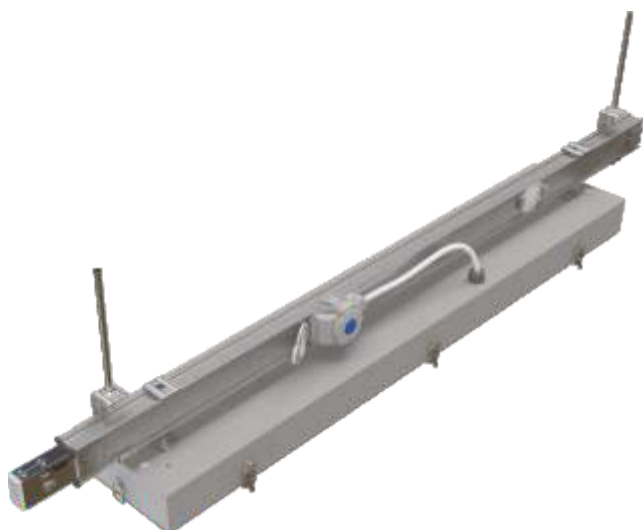

Описание	Код продукция
L - подвеска – неокрашенная	1004283
L - подвеска – окрашенная	2037295

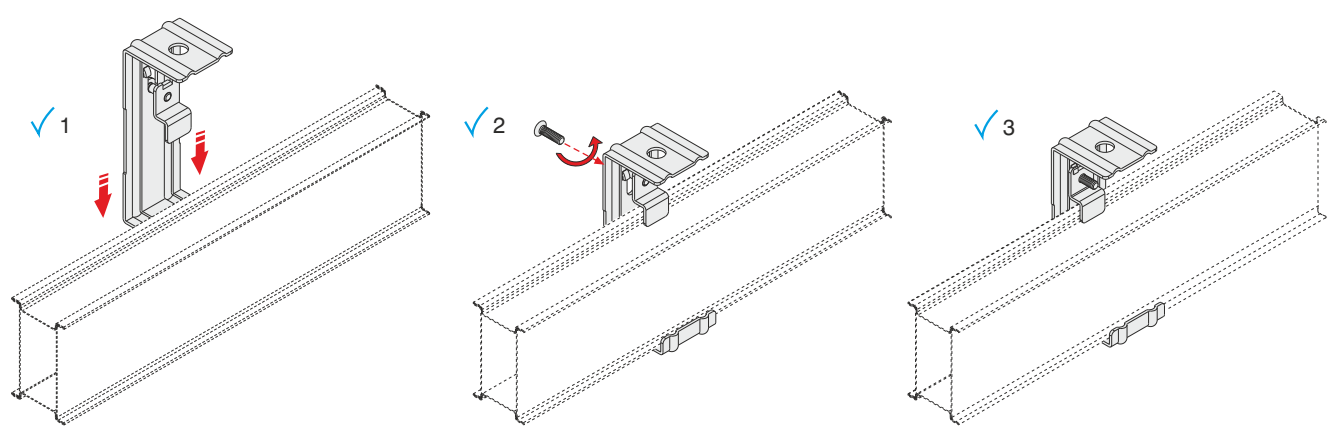
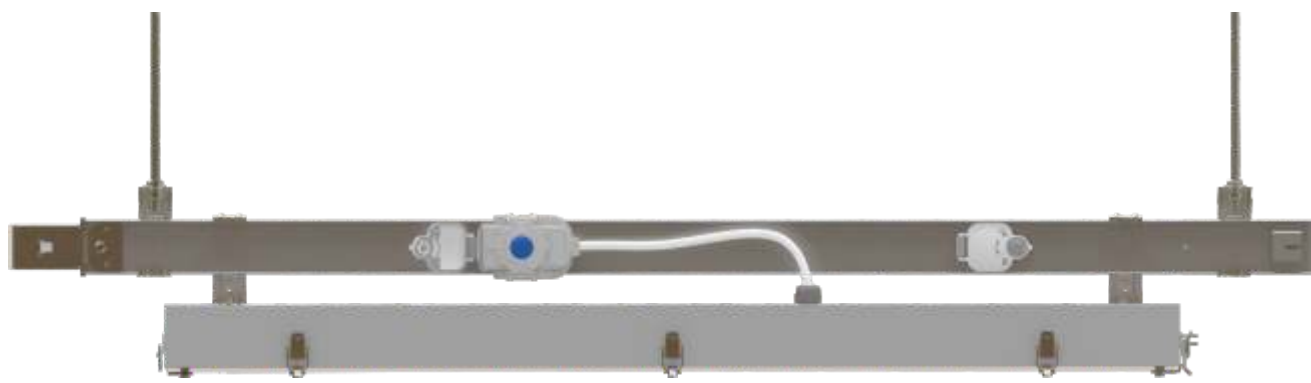
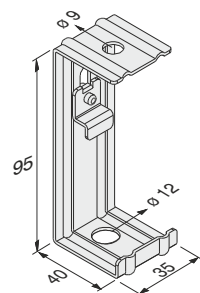

►► Монтаж соединений секций шинопроводов

► Монтаж соединений секций шинопроводов SL

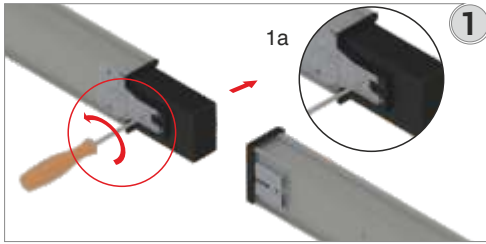

Снимите защитный пластик с обоих концов шины. (1a)

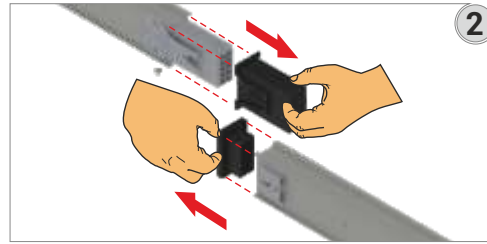

Удалите защитный пластик как показано на рисунке.

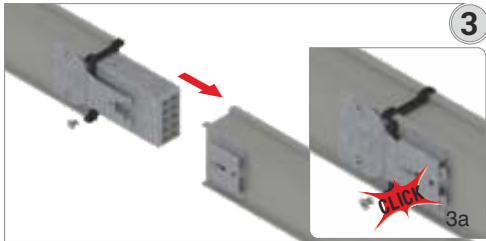

Вставьте секцию с выступом в полушину с отверстием. Убедитесь в правильности соединения, услышав щелчок. (3a)

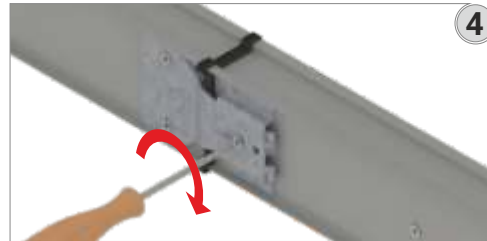

Зажмите болт добавленной секции.



Установите крышку соединения со стороны шины без болта.

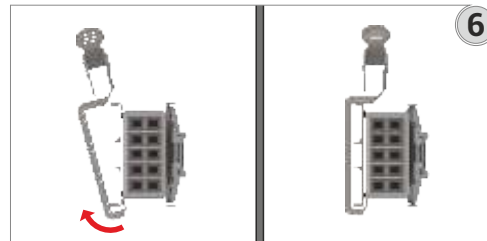

Убедитесь, что фигурная конструкция крышки соединения полностью охватила шинопровод.
(Внимание: Крышка соединения должна устанавливаться на стороне шины без болта.)

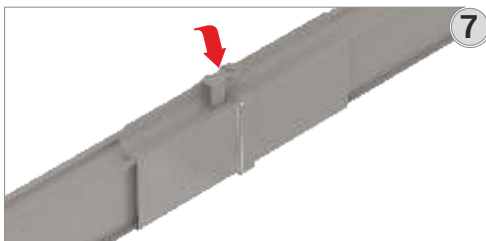

Закрыв крепежный зажим крышки соединения, завершите монтаж дополнительной секции шины.

►► Монтаж ответвительной штепсельной вилки

► Монтаж ответвительной штепсельной вилки клемменной/ с цилиндрическим плавким предохранителем

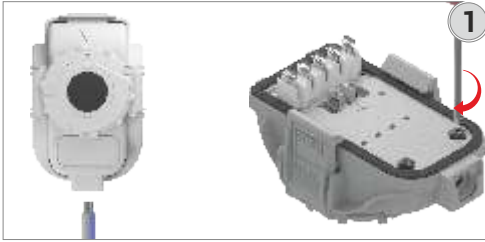

Для монофазных штепсельных вилок используйте кабель типа 052XZ1-F сечением $3 \times 1,5 \text{ мм}^2$, для трехфазных штепсельных вилок - $5 \times 1,5 \text{ мм}^2$. Переверните используемую штепсельную вилку и выньте два болта снизу.

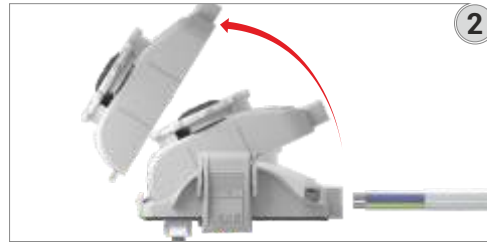

Нажмите на зажимы с логотипом EAE, находящиеся на боковых сторонах крышки штепсельной вилки, и выньте из гнезда.



Удалите пластиковые зажимы с кабеля. Проденьте кабель через прокладку, обеспечивающую защиту IP штепсельной вилки.

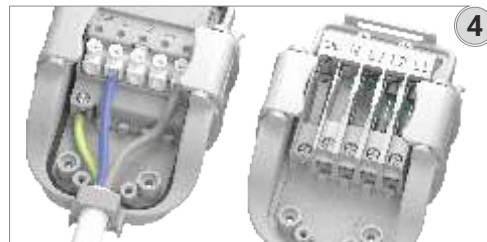

Завершите монтаж кабеля, подсоединив желто-зеленый кабель заземления к клемме заземления, голубой кабель нейтральной фазы к клемме с "N", и кабель/кабели фазы к соответствующей клемме фазы.

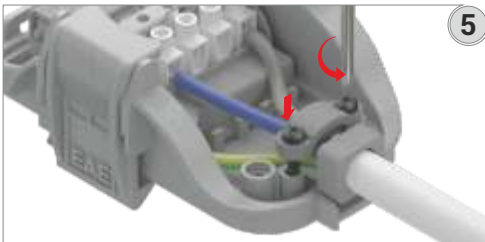

Установите на кабели пластиковый зажим.

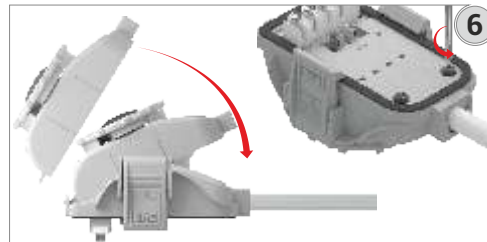

Установите на место крышку штепсельной вилки и, повернув штепсельную вилку, установите два болта в нижней части штепсельной вилки.

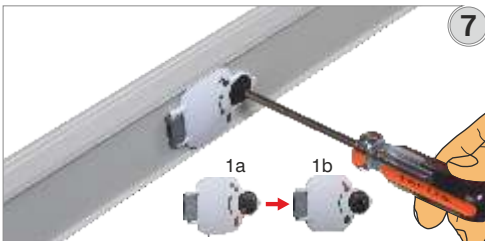

Приведите крышку окошка в положение открыто (☞).

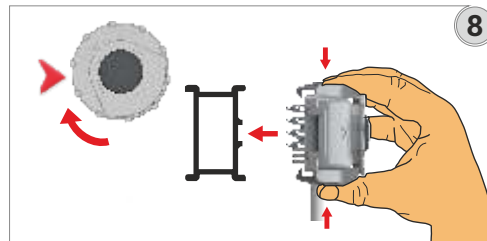

Приведите блокирующий механизм штепсельной вилки в положение открыто (☞). Установите штепсельную вилку в канал таким образом, чтобы контакты совпали с гнездами.



Направление контактов должно совпадать с указанным на рисунке.

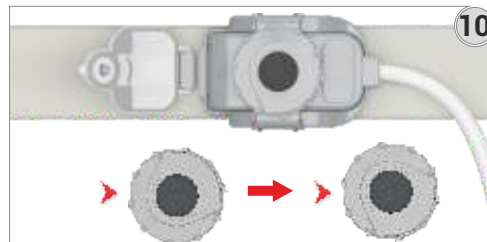

После установки штепсельной вилки в шину приведите блокирующий механизм в положение закрыто (☞☑).

▶▶ Монтаж ответвительной штепсельной вилки

▶ Монтаж обычной ответвительной штепсельной вилки

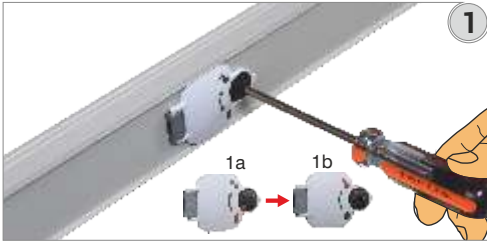

Приведите крышку окошка в положение открыто (🔓).

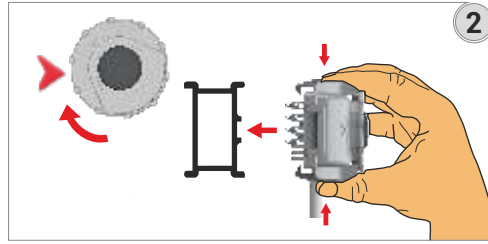

Приведите блокирующий механизм штепсельной вилки в положение открыто (▶🔓). Установите штепсельную вилку в канал таким образом, чтобы контакты совпали с гнездами.



Направление контактов должно совпадать с указанным на рисунке.

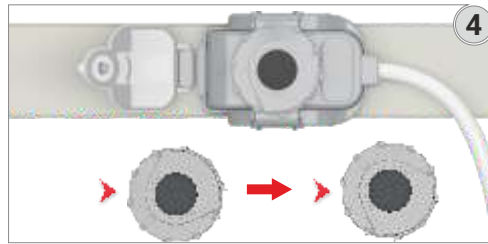

После установки штепсельной вилки в шину приведите блокирующий механизм в положение закрыто (▶🔒).

► Монтаж ответвительной коробки с автоматическим предохранителем-разъединителем (MCB)

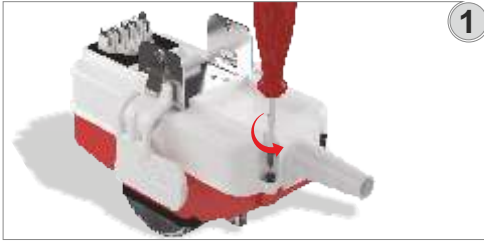

В зависимости от потребностей используйте кабель 052XZ1-F- типа сечением 3x2,5 мм² для монофазных коробок, сечением 5x2,5 мм² для трехфазных коробок. Переверните устанавливаемую коробку вверх дном и выньте два винта с нижней крышки коробки.



Снимите крышку ответвительной коробки.



Выньте пластик для прижима кабеля. Проденьте кабель через кабельную муфту, которая обеспечивает требуемый класс защиты IP, вилку.

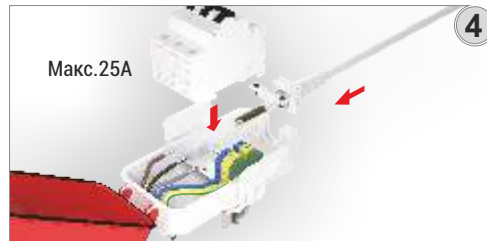

Установите автоматический предохранитель-разъединитель (MCB) для номинального тока не более 25A на троллей DIN. (MCB-предохранитель должен находиться в отключенном положении "OFF")

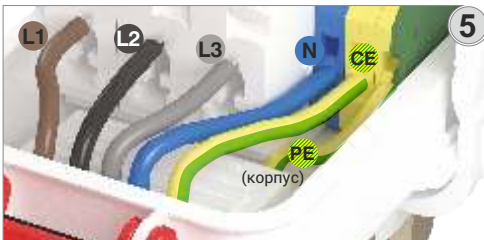

На входе в предохранитель выполните соединение кабеля в соответствии с комбинацией по цвету согласно указанному на рисунке. Убедитесь, что винты прочно зажаты.

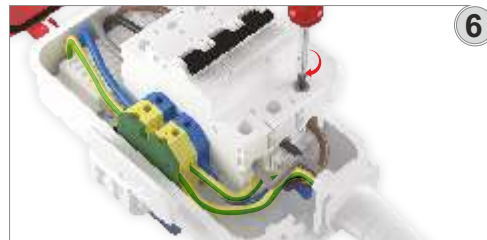

На выходе из предохранителя выполните соединение кабеля в строгом соответствии с электросхемой подсоединения кабеля электропитания. Убедитесь, что винты прочно зажаты.



Приведите в порядок кабель и зафиксируйте кабель при помощи пластикового хомута.

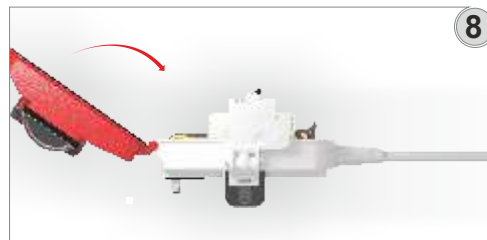

Закройте крышку ответвительной коробки.



Переверните ответвительную коробку вверх дном и вставьте два винта в гнезда на нижней крышке. Убедитесь, что винты прочно зажаты.

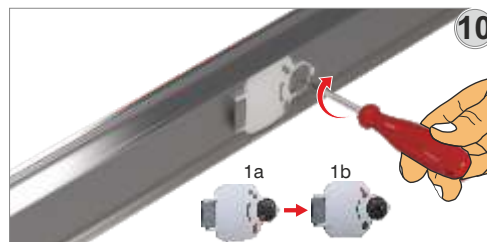

Приведите в открытое положение (I) окно на шинопроводе.

►► Монтаж ответвительной коробки

► Монтаж ответвительной коробки с автоматическим предохранителем-разъединителем (MCB)

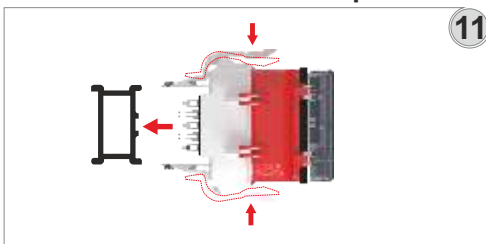

Нажмите на боковые пластины ответвительной коробки и отцентрируйте положение в соответствии с отверстием в канале.



Установите ответвительную коробку в направлении, согласно указанному на рисунке.

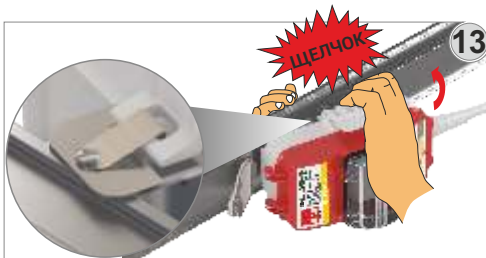

Обеспечьте первый контакт с шинопроводом пластины заземления корпуса коробки, убедитесь, что контакты ответвительной коробки вошли в гнезда шинопровода и затем нажмите рукой на коробку до упора, пока не услышите "Щелчок".



При помощи отвертки ослабьте винт на прозрачной крышке ответвительной коробки и откройте прозрачную крышку.

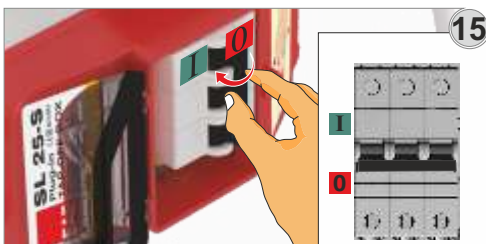

Установите автоматический предохранитель-разъединитель (MCB) в положение включено "ON".



Закройте прозрачную крышку и при помощи отвертки зажмите винт на прозрачном окошке крышке ответвительной коробки.

►► Монтаж ответвительной коробки

► Монтаж ответвительной коробки с предохранителем патронного типа (цилиндрической плавкой вставкой)



- В зависимости от потребностей используйте кабель 052XZ1-F- типа сечением 3x2,5 мм² для монофазных коробок, сечением 5x2,5 мм² для трехфазных коробок. Переверните устанавливаемую коробку вверх дном и выньте два винта с нижней крышки коробки.

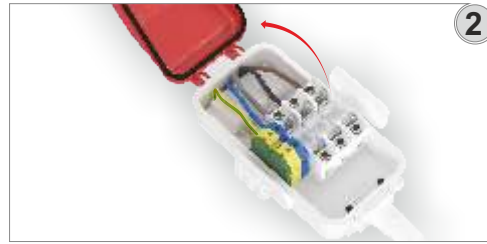

Снимите крышку ответвительной коробки.

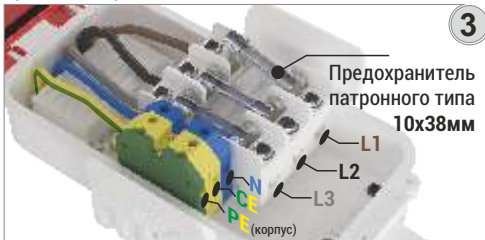

Установите предохранитель патронного типа для номинального тока не более 16А размерами 10x38мм на установочную пластину для предохранителя патронного типа.

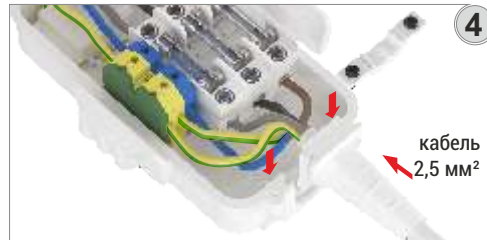

Подсоедините кабель электропитания в соответствии с рисунком.

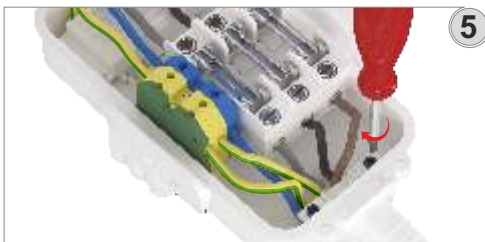

Приведите в порядок кабель и зафиксируйте кабель при помощи пластикового хомута.



После закрытия крышки ответвительную коробку переверните ответвительную коробку вверх дном и вставьте два винта в гнезда на нижней крышке, затяните винты при помощи отвертки.

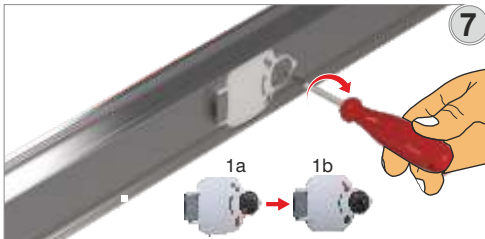

Приведите в открытое положение (1b) крышку окна на шинопроводе.

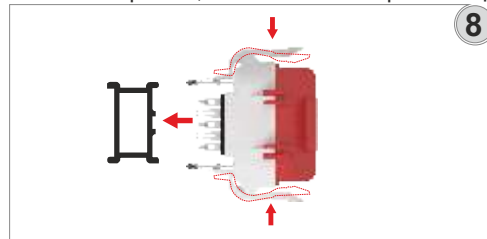

Нажмите на боковые пластины ответвительной коробки и отцентрируйте положение в соответствии с отверстием в канале.



Установите ответвительную коробку в направлении, согласно указанному на рисунке.



Обеспечьте первый контакт с шинопроводом пластины заземления корпуса коробки, убедитесь, что контакты ответвительной коробки вошли в гнезда шинопровода и затем нажмите рукой на коробку до упора, пока не услышите "Щелчок".



Убедитесь, что ответвительная коробка надлежащим образом установлена на месте.

SL / SL-ACK / SL-DALI+ACK

Номинальный ток	I_n	A	25	32	40
Код шинпровода			24	35	45
Основные стандарты	IEC 61439-1/6, TS EN 61439-1/6				
Номинальное напряжение изоляции	U_i	V	690	690	690
Номинальная частота	f	Hz	50	50	50
Степень защиты	IP55				
Устойчивость к механическим ударам (Код IK)	IK07				
Номинальный кратковременный выдерживаемый ток (0,1 с)	I_{cw}	$kA_{(ma)}$	2,5	3	4
Номинальная устойчивость к импульсу тока	I_{pk}	kA	4	5	6,5
СРЕДНИЕ ХАРАКТЕРИСТИКИ ФАЗОВОГО ПРОВОДНИКА ПРИ НОМИНАЛЬНОЙ СИЛЕ ТОКА I_n					
Сопротивление при температуре проводника 20 °C	R_{20}	mW/m	7,643	4,525	3,021
Сопротивление при температуре окружающего воздуха 35 °C	R	mW/m	9,185	5,424	3,584
Реактивное сопротивление (независимо от температуры)	X	mW/m	0,974	0,632	0,381
Положительное и отрицательное полное сопротивление при температуре окружающего воздуха 35°C	Z	mW/m	9,237	5,461	3,604
Положительное и отрицательное полное сопротивление при температуре проводника 20°C	Z_{20}	mW/m	7,705	4,569	3,045
Номинальная потеря мощности при 35 °C		W/m	16,8	16,1	17,3
Сопротивление фазного проводника по пост. току при температуре 20 °C	R_{ortph}	mW/m	7,116	4,456	3,030
Сопротивление нейтрального проводника по пост. току при температуре 20 °C	R_N	mW/m	7,067	4,384	3,026
Сопротивление защитного проводника PE по пост. току при температуре 20 °C	R_{PE}	mW/m	3,090	3,090	3,090
Сопротивление проводника CPE по пост. току при температуре проводника 20°C	R_{CPE}	mW/m	7,118	4,400	3,032
СЕЧЕНИЯ					
L1,L2,L3,N		mm ²	2,54	3,98	6,16
Защитное заземление PE (5 проводников)		mm ²	2,54	3,98	6,16
Защитное заземление PE (листовой металл)		mm ²	105	105	105
PE (медный эквивалент)		mm ²	5,8	5,8	5,8
Вес шинпровода (4 проводника)		kg/m	0,948	1,005	1,070
Вес шинпровода (5 проводников)		kg/m	0,986	1,040	1,134

ОБЩИЕ ХАРАКТЕРИСТИКИ 25-32-40А ВСТАВНЫХ РАСПРЕДЕЛИТЕЛЬНЫХ КАНАЛОВ ШИНОПРОВОДОВ (E-Line SL)

- 1- Каналы шинопроводов SL изготавливаются в соответствии с международным стандартом IEC 61439-6. Они имеют типовые сертификаты испытаний, выданные международными испытательными лабораториями для каждого уровня тока.
- 2- Номинальное напряжение изоляции шинопроводов SL составляет 690 В.
- 3- Номинальный ток шинопроводов SL составляет 25А-32А-40А; они изготовлены из электролитической меди и покрыты тые оловом.
- 4- Шинопроводы SL непрерывно изолированы. Проводники разделены на вставные точки для создания зоны контакта.
- 5- Шинопровод SL имеет в общей сложности 4 точки отвода на одной стороне и изготавливается стандартной длиной 3м. Можно увеличить количество выходных окон по заказу. Выходные окна имеют защитные крышки для защиты класса IP55.
- 6- Шинопровод SL имеет 5 независимых проводников и изготавливается с выходными окнами только с одной стороны. Количество проводников и альтернативы фазовой структуры приведены ниже;
 - а) 2 проводника; L3 / N / PE (Корпус)
 - б) 3 проводника; L3 / N / CE+PE (Корпус)
 - в) 4 проводника; L1 / L2 / L3 / N / PE (Корпус)
 - г) 5 проводников; L1 / L2 / L3 / N / CE + PE (Корпус)
 - Поперечные сечения фазы и нейтрали;
 - 25А - 2,54 мм²
 - 32А - 3,98 мм²
 - 40А - 6,16 мм².
 - PE (Корпус); Корпус используется в качестве проводника заземления и его медное эквивалентное поперечное сечение равно 5,8 мм².
 - CE (Чистое заземление); Чистое заземление является отдельным и независимым проводником и его поперечное сечение равно проводникам фаз.
- 7- Проводники и количества, упомянутые выше, подходят для выходных окон с одной стороны, а шинопровод SL может быть изготовлен в разных конструкциях для выхода с одной стороны, в зависимости от спроса и предложения.
- 8- В точках выходных окон имеются специальные опоры изоляторов в соответствии с конструкцией корпуса.
- 9- Соединение шинопроводов SL имеют нажимное крепление. Дополнительные контакты проводников покрыты серебром. Для обеспечения надежного контакта с креплением имеются пружины с обеих сторон соединения. Зажимное крепление не используется, которое может вызвать ослабление. Кроме того, дополнительная крышка, которая предотвращает сгибание и сжатие точек соединения, может быть легко смонтирована без винтов и без использования ручных инструментов.
- 10- Шинопроводы SL имеют защиту IP 55 и класс прочности к механическим ударам IK07.
- 11- Корпус шинопровода SL изготовлен из оцинкованной листовой стали толщиной 0,50 мм. По заказу можно изготавливать с электростатической краской RAL 7038.
- 12- Контакты ответвительных штепселей и коробок изготовлены из серебристой челюстной конструкции, которые контактируют с проводниками с обеих сторон и имеют стальной пружинный контакт.
- 13- Стандартные кронштейны и фитинги, подходящие для корпуса шинопровода, производителем изготовителем шинопровода. Подвесные кронштейны также могут переносить кабельные каналы длиной 50 мм с использованием дополнительных компонентов.

ОБЩИЕ ХАРАКТЕРИСТИКИ КАНАЛЬНОЙ СИСТЕМЫ ШИНОПРОВОДОВ 25-32-40A SL-ACK (Вставной)

- 1- Каналы шинопроводов SL-ACK изготавливаются в соответствии с международным стандартом IEC 61439-6. Они имеют типовые сертификаты испытаний, выданные международными испытательными лабораториями для каждого уровня тока.
- 2- Номинальное напряжение изоляции шинопроводов SL-ACK составляет 690 В.
- 3- Номинальный ток шинопроводов SL-ACK составляет 25А-32А-40А; они изготовлены из электролитической меди и покрыты оловом.
- 4- Шинопроводы SL-ACK непрерывно изолированы.
- 5- Шинопровод SL-ACK имеет в общей сложности 4 точки отвода на одной стороне и изготавливается стандартной длиной 3м. Можно увеличить количество выходных окон по заказу. Выходные окна имеют защитные крышки для защиты класса IP55. Шинопровод SL-ACK имеет 5 независимых проводников и изготавливается с выходными окнами только с одной стороны. Количество проводников и альтернативы фазовой структуры приведены ниже
 - а) 3 проводника; L3 / N / L_{БАП} / PE (Корпус) - Однофазная система
 - б) 5 проводников; L1 / L2 / L3 / N / L_{БАП} / PE (Корпус) - Трехфазная система
 - Поперечные сечения фазы и нейтрали;
 - 25А - 2,54 мм²
 - 32А - 3,98 мм²
 - 40А - 6,16 мм².
 - PE (Корпус); Корпус используется в качестве проводника заземления и его медное эквивалентное поперечное сечение равно 5,8 мм².
- 6- Проводники и количества, упомянутые выше, подходят для выходных окон с одной стороны, а шинопровод SL-ACK может быть изготовлен в разных конструкциях для выхода с одной стороны, в зависимости от спроса и предложения.
- 7- Ответительные штепсели SL-ACK изготавливаются для установки только с одной стороны шинопровода и для предотвращения подключения к неправильной фазе. Крышки имеют цветные этикетки, установленные для указания распределения фаз.
- 8- Точки подключения шинопровода SL-ACK и разъемы вилки адресованы, и использование вилок шинопроводов в группе SL и DL предотвращены в данном изделии.
- 9- В точках выходных окон имеются специальные опоры изоляторов в соответствии с конструкцией корпуса
- 10- Соединение шинопроводов SL-ACK имеют нажимное крепление. Дополнительные контакты проводников покрыты серебром. Для обеспечения надежного контакта с креплением имеются пружины с обеих сторон соединения. Зажимное крепление не используется, которое может вызвать ослабление. Кроме того, дополнительная крышка, которая предотвращает сгибание и сжатие точек соединения, может быть легко смонтирована без винтов и без использования ручных инструментов.
- 11- Шинопроводы SL-ACK имеют защиту IP55 и класс прочности к механическим ударам IK07.
- 12- Корпус шинопровода SL-ACK изготовлен из оцинкованной листовой стали толщиной 0,50 мм. По заказу можно изготавливать с электростатической краской RAL 7038.
- 13- Контакты выходных разъемов изготовлены из серебристой челюстной конструкции, которые контактируют с проводниками с обеих сторон и имеют стальной пружинный контакт.
- 14- Стандартные кронштейны и фитинги, подходящие для корпуса шинопровода, изготовлены производителем шинопровода. Подвесные кронштейны также могут переносить кабельные каналы длиной 50 мм с использованием дополнительных компонентов. Шинопровод SL-ACK имеет в общей сложности 4 точки отвода на одной стороне и изготавливается стандартной длиной 3 м. Можно увеличить количество выходных окон по заказу.

ОБЩИЕ ХАРАКТЕРИСТИКИ КАНАЛЬНОЙ СИСТЕМЫ ШИНОПРОВОДОВ 25-32-40А SL-DALI+ACK (Вставной) (E-Line SL-DALI+ACK)

- 1- Каналы шинпроводов SL-DALI+ACK изготавливаются в соответствии с международным стандартом IEC 61439-6. Они имеют типовые сертификаты испытаний, выданные международными испытательными лабораториями для каждого уровня тока.
- 2- Номинальное напряжение изоляции шинпроводов SL-DALI+ACK составляет 690 В.
- 3- Номинальный ток шинпроводов SL-DALI+ACK составляет 25А-32А-40А; они изготовлены из электролитической меди и покрыты оловом.
- 4- Шинпроводы SL-DALI+ACK непрерывно изолированы. Проводники разделены на вставные точки для создания зоны контакта.
- 5- Шинпровод SL-DALI+ACK имеет в общей сложности 4 точки отвода на одной стороне и изготавливается стандартной длиной 3 м. Можно увеличить количество выходных окон по заказу. Выходные окна имеют защитные крышки для защиты класса Ip55
- 6- Шинпровод SL-DALI+ACK имеет 5 независимых проводников и изготавливается с выходными окнами только с одной стороны.
Количество проводников, конструкция фаз и альтернативы фазовой структуры приведены ниже;
 - 5 проводников; D1 / D2 / L / N / L_{БАН} / PE / PE (Корпус) - Однофазная система
 - Поперечные сечения фазы и нейтрали;
 - 25А - 2,54 мм²
 - 32А - 3,98 мм²
 - 40А - 6,16 мм².
 - PE (Корпус); Корпус используется в качестве проводника заземления и его медное эквивалентное поперечное сечение равно 5,8 мм².
- 7- Проводники и количества, упомянутые выше, подходят для выходных окон с одной стороны, а шинпровод SL-DALI+ACK может быть изготовлен в разных конструкциях для выхода с одной стороны, в зависимости от спроса и предложения.
- 8- В рамках системы шинпроводов SL-DALI+ACK, централизованное управление DALI балластов используется для автоматизации освещения позволяет осуществлять однофазное электропитание осветительным приборам и в то же время контрольное напряжение наборов аварийного освещения, установленных в осветительных приборах осуществляется с помощью единой выходной вилки.
- 9- Точки подключения шинпровода SL-DALI+ACK и разъемы вилки адресованы, и использование вилок шинпроводов в группе SL и DL предотвращены в данном изделии.
- 10- В точках выходных окон имеются специальные опоры изоляторов в соответствии с конструкцией корпуса.
- 11- Выходные вилки SL-DALI+ACK изготавливаются для установки только с одной стороны шинпровода и для предотвращения подключения к неправильной фазе. Крышки имеют цветные этикетки, установленные для указания распределения фаз. Соединение шинпроводов SL-DALI+ACK имеют нажимное крепление. Дополнительные контакты проводников покрыты серебром.
Для обеспечения надежного контакта с креплением имеются пружины с обеих сторон соединения. Зажимное крепление не используется, которое может вызвать ослабление. Кроме того, дополнительная крышка, которая предотвращает сгибание и сжатие точек соединения, может быть легко смонтирована без винтов и без использования ручных инструментов.
- 12- Шинпроводы SL-DALI+ACK имеют защиту IP 55 и класс прочности к механическим ударам IK07.
- 13- Корпус шинпровода SL-DALI+ACK изготовлен из оцинкованной листовой стали толщиной 0,50 мм. По заказу можно изготавливать с электростатической краской RAL 7038.
- 14- Контакты выходных разъемов изготовлены из серебристой челюстной конструкции, которые контактируют с проводниками с обеих сторон и имеют стальной пружинный контакт.
- 15- Стандартные кронштейны и фитинги, подходящие для корпуса шинпровода, изготовлены изготовителем шинпровода. Подвесные кронштейны также могут переносить кабельные каналы длиной 50 мм с использованием дополнительных компонентов.

ДЕКЛАРАЦИЯ СООТВЕТСТВИЯ СЕ

Группа продукции Шинопроводы для питания светильников E-Line SL

Производитель EAE Elektrik Asansor End. Insaat San. ve Tic. A.Ş.
Akcaburgaz Mahallesi, 3114. Sokak,
No:10 34522 Esenyurt-Istanbul-TURKEY

Объекты декларирования описаны ниже в соответствии с соответствующим законодательствами ЕС. Это декларация соответствия выдается под личную ответственность производителя.

Стандарт :

EN 61439-6

Низковольтные комплектные устройства распределения и управления.
Часть 6. Системы сборных шин (шинопроводы)

IEC 61439-6

Низковольтные комплектные устройства распределения и управления.
Часть 6. Системы сборных шин (шинопроводы)

Директива СЕ

Директива 2014/35/ЕС "Директива Низкого Напряжения"

Директива 2014/30/EU об электромагнитной совместимости (EMC)

года директива RoHS (под номером 2011/65/EU)

Ответственный по подготовке технической документации:

EAE Elektrik Asansor End. Insaat San. ve Tic. A.S.
Akcaburgaz Mahallesi, 3114. Sokak, No:10 34522 Esenyurt-Istanbul

Emre GURLEYEN

Дата

20.04.2016

Ответственный по утверждению документации

Elif Gamze KAYA OK
Заместитель генерального директора





TEST CERTIFICATE

Issued to:	EAE Elektrik Asansör End. Insaat San. ve Tic. A.S. Akçaburgaz Mahallesi 119, Sokak No: 10 34510 Esenyurt / Istanbul Turkey
For the product:	Low-voltage busbar trunking system
Trade name:	EAE
Type/Model:	DL 02
Ratings:	I_{nc} 25 A at 50 Hz, U_i 690 V, U_{imp} 6 kV, I_{cw} 2,5 kA - 0,1 s For more details see annex
Manufactured by:	EAE Elektrik Asansör End. Insaat San. ve Tic. A.S. Akçaburgaz Mahallesi 119, Sokak No: 10 34510 Esenyurt / Istanbul Turkey
Subject:	Design verification
Requirements:	IEC 61439-6: 2012 Clauses: 10.2, 10.3, 10.4, 10.5, 10.9, 10.10, 10.11, 10.101 and Annex BB, CC, and DD
Remarks:	Busbar trunking system consists of feeder box, joint and straight lengths

This Test Certificate is granted on account of an examination by DEKRA, the results of which are laid down in report no. 2172392.01-INC, dated 4 May 2015.

The examination has been carried out on one single specimen of the product, submitted by the manufacturer. The Attestation does not include an assessment of the manufacturer's production. Conformity of his production with the specimen tested by DEKRA is not the responsibility of DEKRA.

Arnhem, 4 May 2015

Number: 2172392.100

DEKRA Certification B.V.



F.S. Strikwerda
Certification Manager

© Integral publication of this certificate and adjoining reports is allowed

DEKRA Certification B.V. Meander 1051, 6825 MJ Arnhem P.O. Box 5185, 6802 ED Arnhem, The Netherlands
T +31 88 96 83000 F +31 88 96 83100 www.dekra-certification.com Company registration 09085396



TEST CERTIFICATE

Issued to:	EAE Elektrik Asansör End. Insaat San. ve Tic. A.S. Akçaburgaz Mahallesi 119, Sokak No: 10 34510 Esenyurt / İstanbul Turkey
For the product:	Low-voltage busbar trunking system
Trade name:	EAE
Type/Model:	DL 03
Ratings:	I_{nc} 32 A at 50 Hz, U_i 690 V, U_{imp} 6 kV, I_{cw} 3 kA - 0,1 s For more details see annex
Manufactured by:	EAE Elektrik Asansör End. Insaat San. ve Tic. A.S. Akçaburgaz Mahallesi 119, Sokak No: 10 34510 Esenyurt / İstanbul Turkey
Subject:	Design verification
Requirements:	IEC 61439-6: 2012 Clauses: 10.2, 10.3, 10.4, 10.5, 10.9, 10.10, 10.11, 10.101 and Annex BB, CC, and DD
Remarks:	Busbar trunking system consists of feeder box, joint and straight lengths

This Test Certificate is granted on account of an examination by DEKRA, the results of which are laid down in report no. 2172392.02-INC, dated 4 May 2015.

The examination has been carried out on one single specimen of the product, submitted by the manufacturer. The Attestation does not include an assessment of the manufacturer's production. Conformity of his production with the specimen tested by DEKRA is not the responsibility of DEKRA.

Amhem, 4 May 2015

Number: 2172392.101

DEKRA Certification B.V.



F.S. Strikwerda
Certification Manager

© Integral publication of this certificate and adjoining reports is allowed

DEKRA Certification B.V. Meander 1051, 6825 MJ Amhem P.O. Box 5185, 6802 ED Amhem, The Netherlands
T +31 88 96 83000 F +31 88 96 83100 www.dekra-certification.com Company registration 09085396





TEST CERTIFICATE

Issued to: EAE Elektrik Asansör End.
Insaat San. ve Tic. A.S.
Akçaburgaz Mahallesi 119, Sokak No: 10
34510 Esenyurt / Istanbul
Turkey

For the product: Low-voltage busbar trunking system

Trade name: EAE

Type/Model: DL 04

Ratings: I_{nc} 40 A at 50 Hz, U_i 690 V, U_{imp} 6 kV, I_{cw} 4 kA - 0,1 s
For more details see annex

Manufactured by: EAE Elektrik Asansör End.
Insaat San. ve Tic. A.S.
Akçaburgaz Mahallesi 119, Sokak No: 10
34510 Esenyurt / Istanbul
Turkey

Subject: Design verification

Requirements: IEC 61439-6: 2012
Clauses: 10.2, 10.3, 10.4, 10.5, 10.9, 10.10, 10.11, 10.101 and
Annex BB, CC, and DD

Remarks: Busbar trunking system consists of feeder box, joint and straight lengths

This Test Certificate is granted on account of an examination by DEKRA, the results of which are laid down in report no. 2172392.03-INC, dated 4 May 2015.

The examination has been carried out on one single specimen of the product, submitted by the manufacturer. The Attestation does not include an assessment of the manufacturer's production. Conformity of his production with the specimen tested by DEKRA is not the responsibility of DEKRA.

Arnhem, 4 May 2015

Number: 2172392.102

DEKRA Certification B.V.



F.S. Strikwerda
Certification Manager

© Integral publication of this certificate and adjoining reports is allowed

DEKRA Certification B.V. Meander 1051, 6825 MJ Arnhem P.O. Box 5185, 6802 ED Arnhem, The Netherlands
T +31 88 96 83000 F +31 88 96 83100 www.dekra-certification.com Company registration 09085396

Перечень компонентов		Количество	Компания Проект Проект №	Имя: Дата : Подпись:
Позиция	Компонент			

Скопируйте эту страницу для использования в собственных целях.



Перечень компонентов		Количество	Компания Проект Проект №	Имя: Дата : Подпись:
Позиция	Компонент			
		Подготовил		
		Имя:		
		Дата :		
		Подпись:		



Скопируйте эту страницу для использования в собственных целях.

ОСТАЛЬНАЯ ПРОДУКЦИЯ

**РАСПРЕДЕЛИТЕЛЬНЫЕ СИСТЕМЫ
ШИНОПРОВОДОВ**



КАБЕЛЬНЫЕ ЛОТКИ



**ТРОЛЛЕЙНЫЕ СИСТЕМЫ
ШИНОПРОВОДОВ**



**ОФИСНЫЕ РЕШЕНИЯ
ЭЛЕКТРОУСТАНОВОЧНЫХ ИЗДЕЛИЙ**



ЭЛЕКТРОУСТАНОВОЧНЫЕ СИСТЕМЫ



Для наиболее актуального каталога, пожалуйста посетите наш сайт.
www.eae.com.ru





Catalogue 41-Rus. / Rev 02 1.000 pcs. 24/01/2019
A.C.E.

Производитель сохраняет за собой право вносить любые изменения характеристик, приведенных в каталоге.