

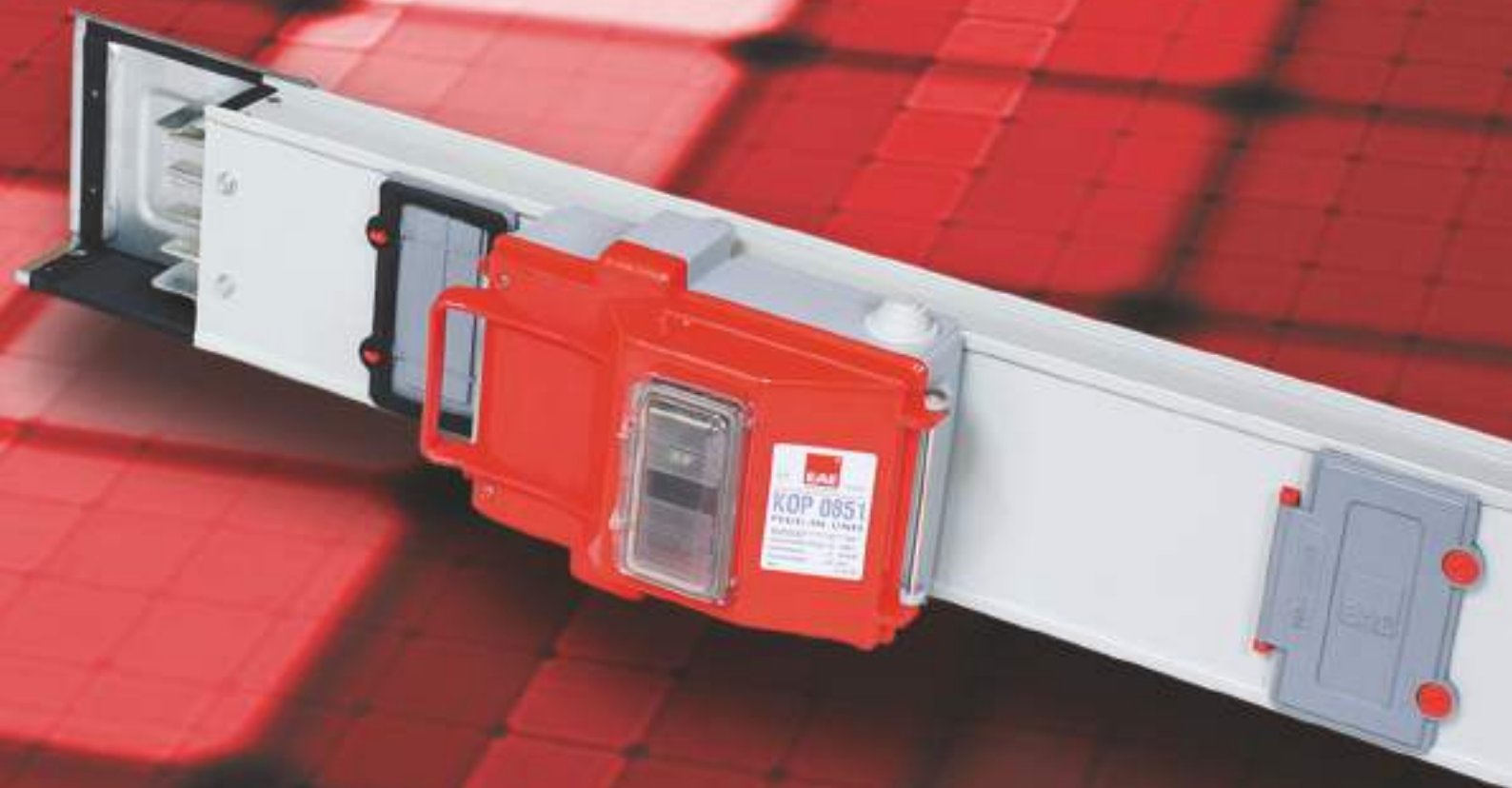

ELEKTRİK

E-LINEKOP

Распределительные шинопроводы 160...800 А



E-LINEKO-II

СОДЕРЖАНИЕ



►► E-LINE KO-II

Введение	2-3
Конструкция и проектирование	4
Система кодирования заказов	5
Техническая таблица	6
Модули прямые	7
Модули поворотные	8-11
Модули стандартные	12-13
Блоки питания	14-16
Выбор блоков питания	17
Модули присоединительные панельные	18
Коробки ответвительные	
Конструкции для крепления	19-21
Противопожарная перегородка	22-23
Применение шинпроводов на вертикальных и горизонтальных участках	24-26
Применение горизонтальных и вертикальных расширительных модулей	27
Противопожарная перегородка	28
Вычисление нестандартного размера	28
Монтаж концевой секции КО-II	29
Монтаж соединителя КО-II	29
Сертификат соответствия ЕС	30
Сертификаты	31
Общие характеристики продукции	32

► Введение

Секционная шинпроводная система E-Line КО-II предназначена для вертикального и горизонтального распределения электроэнергии на токи от 160 до 800А.

Шинпровод E-Line КО-II применяется в системах 3P+N или 3P+N+PE для распределения электроэнергии.

Система дает современные и практичные решения в быстро развивающихся производственных секторах, таких как: автомобильный, текстильный, мебельный, а так же для объектов с нестандартным подходом: бизнес-центры, гостиницы, больницы, склады и многоэтажные здания.

● Простота планировки

Возможно проектирование по предварительному расположению потребителей и питающих их линий.

● Быстрый и простой монтаж

Распределительные системы шинпровода КО-II очень быстро снабжают электроэнергией потребителей. Монтаж секций шинпровода не требует специальной подготовки. Любые принадлежности, которые используются в процессе монтажа, легко адаптируются к потолкам и стенам.

● Надежная передача и распределение энергии

Специальная конструкция шинпроводных распределительных систем E-Line обеспечивает безопасность персонала во время эксплуатации.

● Гибкость

На предприятиях с типовыми электроустановками перемещение потребителей, а так же добавление новых с отдельным подводом питания представляет собой большую финансовую проблему для работающих систем. Благодаря модульной конструкции распределительный шинпровод E-Line КО-II обеспечивает простой, экономичный, модернизированный и быстрый путь решения проблемы при размещении оборудования на предприятиях. Любые изменения в системе могут быть выполнены без остановки производства.

● Не требует обслуживания

Шинпроводные системы закрытого типа E-Line не нуждаются в уходе. Все части системы имеют модульную структуру, легко снимаются и ставятся на место. При необходимости, вся система полностью легко переносится на другое место.

● Модернизированный внешний вид

Шинпроводные распределительные системы E-Line, наряду с функциональностью их использования, придают предприятиям современный внешний вид.

● Экономия

Отпадает необходимость использования кабеленесущих систем, необходимость монтажа кабелей, размеры основных и вспомогательных панелей уменьшатся до минимальных, т.е. в значительной степени понизится общая себестоимость монтажа.

● Исходные точки

Энергию можно получать только из ответвительных коробок E-Line КО-II. В нужных местах розетки печатаются для ограничения их использования. Защитные крышки розеток препятствуют любому прямому контакту, а также защищают систему от попадания в нее инородных частиц.

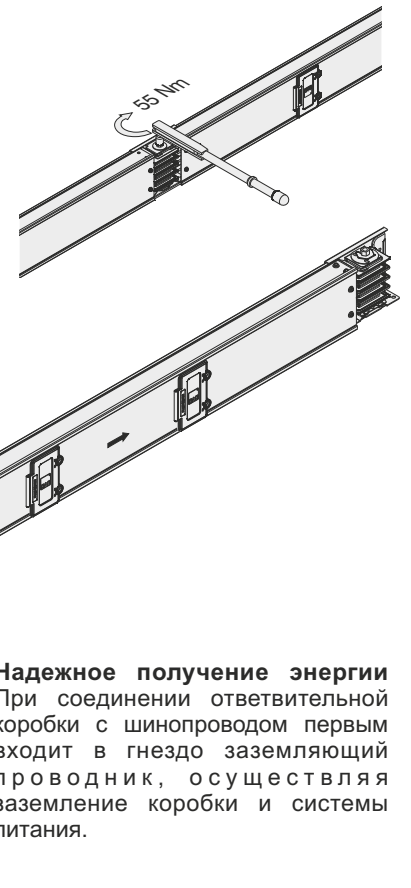

● Надежное получение энергии

При соединении ответвительной коробки с шинпроводом первым входит в гнездо заземляющий проводник, осуществляя заземление коробки и системы питания.

● Медные или алюминиевые проводники, используемые в шинпроводных системах закрытого типа, по всей длине покрыты оловом.

Нейтральный проводник с фазовыми проводниками выполнены обычно в одном сечении.

В случае необходимости возможно обеспечение дополнительным 5-ым заземляющим проводником. Заземляющий проводник и фазовые проводники выполнены в одном сечении или полусечении.

● Специальный соединительный блок

Конструкция одного болта обеспечивает безопасность в точках стыка шинпровода, на обоих концах болта фиксируется контактное давление при любых температурных условиях и не допускает ослабление болтового соединения, затянутого при помощи тарировочного (динамометрического) ключа.

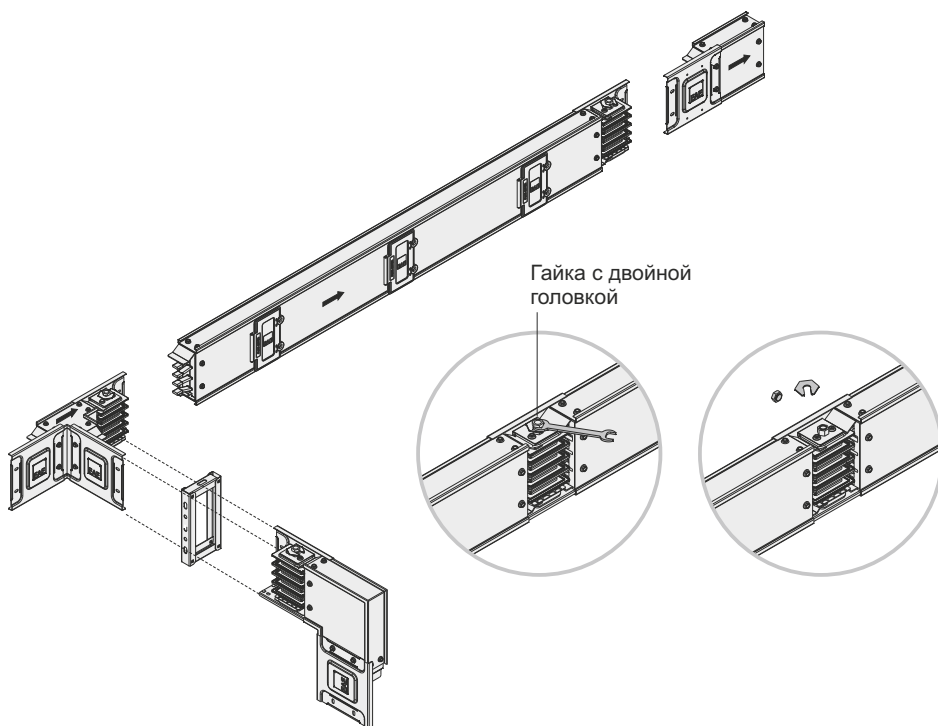

● Ответвительные коробки

С помощью ответвительных коробок возможно получение тока до 400 А. В стандартных ответвительных коробках существует запирающее устройство, не позволяющее открываться крышке при подаче электроэнергии (Рисунок А).

Ответвительные коробки могут быть легко и надежно установлены без помощи специалиста (Рисунок В). В ответвительных коробках с металлическим корпусом коробка прочно соединяется с шинпроводом при помощи специального защитного болта системы, который затягивается вручную.

Стандартные ответвительные коробки с SYK сконструированы таким образом, чтобы предотвратить механическое отсоединение шинпровода без отключения энергии ответвительной коробки.

Распределительная шинпроводная система КО-II

Шинпроводная система КВ основного распределения

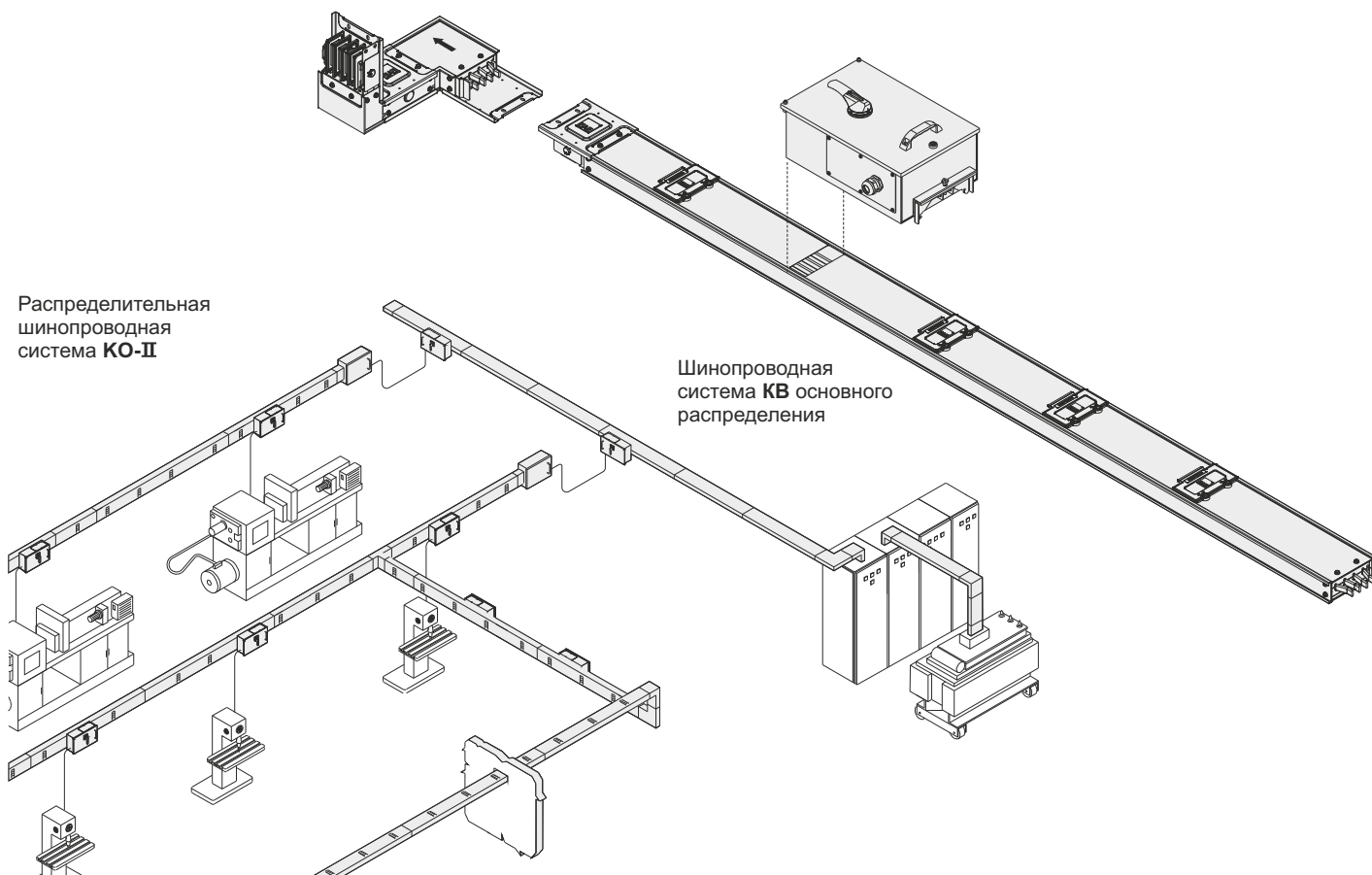

►► Конструкция и проектирование

Критерии, которые должны быть приняты во внимание при проектировании электrorаспределительных систем E-Line KO-II .

- Мощность и приблизительные места нагрузок, подключаемых к системе
- Определение коэффициента спроса и одновременности ,
- Мощность трансформаторов и ток коротких замыканий,
- Координация с другими распределительными системами и инженерными сетями (тепло, пара, вода и т.п.),
- Создание плана направления задуманного согласно проекту системы,
- Определение видов крепежа в соответствии с планом,
- При необходимости, интегрирование системы с шинопроводами **E-Line KB** и **E-Line MK - KAP**.

Номинальное значение тока

Номинальное значение используемого в **E-Line KO-II** тока выбирается в зависимости от фактора синхронизации, мощности нагрузок и понижения напряжения.

$$I_B = \frac{P \cdot \alpha}{\sqrt{3} \cdot U \cdot \cos \varphi}$$

I_B = ток шинопровода (А)
 P = общая мощность нагрузок (W)
 α = коэффициент спроса и одновременности
 U = напряжение питания

- Сначала выбирается номинал тока **KO-II**, равный или выше, чем I_B , находящийся в вышеописанной формуле.
- В зависимости от выбранного типа **E-Line KO-II** делается расчет понижения напряжения. Если не подходит, то следует выбрать сечение выше.

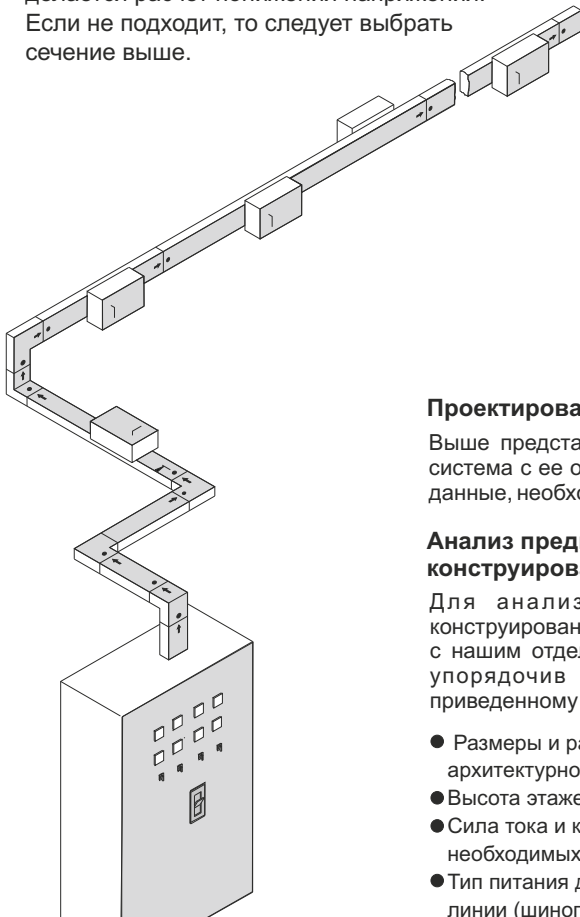

Коэффициент спроса и одновременности

Фактор синхронизации (множественности) (α) зависит от типа и количества питающих нагрузок. В большинстве случаев от составляет «0.7» или ниже. При усиленном освещении и на линиях питания моторов не превышает «0.6». На сварочных линиях автомобильных заводов может понижаться даже до «0.05». Это значение может составлять «1» только на одиночных линиях, питающих большие нагрузки.

Применение

Для горизонтального и вертикального применения шинопроводов систем **E-Line KO-II**, необходима разработка специального проекта в зависимости о архитектурных особенностей зданий.

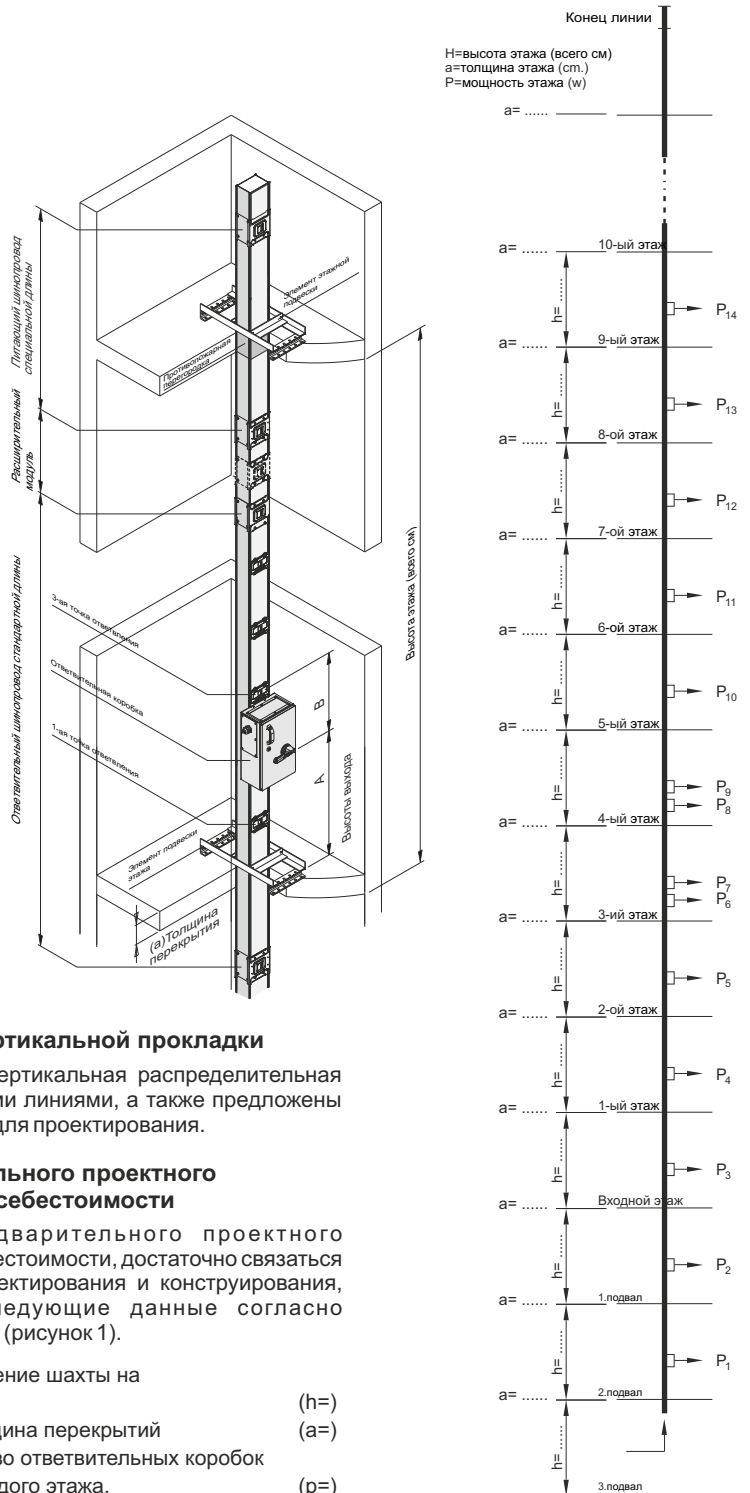

Проектирование вертикальной прокладки

Выше представлена вертикальная распределительная система с ее основными линиями, а также предложены данные, необходимые для проектирования.

Анализ предварительного проектного конструирования и себестоимости

Для анализа предварительного проектного конструирования и себестоимости, достаточно связаться с нашим отделом проектирования и конструирования, упорядочив нижеследующие данные согласно приведенному примеру (рисунок 1).

- Размеры и расположение шахты на архитектурном плане, ($h=$)
- Высота этажей и толщина перекрытий ($a=$)
- Сила тока и количество ответвительных коробок необходимых для каждого этажа, ($p=$)
- Тип питания для вертикальной линии (шинопровод или кабель).

Рисунок 1

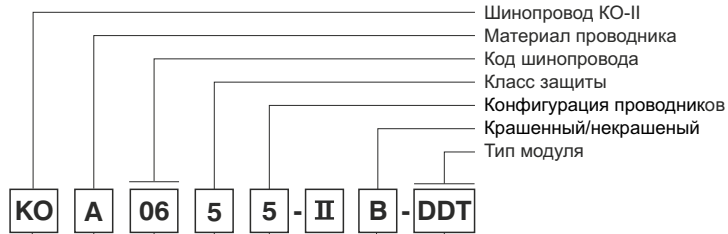

Шинопровод КО-II
 Материал проводника
 Код шинопровода
 Класс защиты
 Конфигурация проводников
 Крашенный/некрашенный
 Тип модуля

Тип шинопровода

Алюминий А
 Медь С

Номинальный ток шинопровода		Код	Сечение шин, мм
Алюминиевый	160	01	6x20
	250	02	6x25
	315	03	6x30
	400	04	6x50
	500	05	6x62,5
	600	06	6x75
Медный	250	02	6x20
	315	03	6x25
	400	04	6x30
	600	06	6x50
	800	08	6x75

Материал проводника

Код шинопровода

IP 55 5

Класс защиты

Конфигурация проводников

Количество проводников	Код	Конфигурация								
		L1	L2	L3	N	Заземление	% заземление	Чисто заземление	% чисто заземление	Заземление (корпус)
4-х проводниковый	4	✓	✓	✓	✓					✓
5-и проводниковый	5	✓	✓	✓	✓	✓				✓
4 ½-проводниковый	6	✓	✓	✓	✓		✓			✓
5-и проводниковый	7	✓	✓	✓	✓			✓		✓
4 ½-проводниковый	9	✓	✓	✓	✓				✓	✓

Тип / название модуля

Секция стандартного размера	STD
Секция нестандартного размера	X
Фидер стандартного размера	STDF
Фидер нестандартного размера	XF
Поворот вправо	R
Поворот влево	L
Поворот вниз	A
Поворот вверх	Y
Z-секция комбинированная вправо вверх	KRU
Z-секция комбинированная влево вверх	KLU
Z-секция комбинированная вправо вниз	KRD
Z-секция комбинированная влево вниз	KLD
Z-секция комбинированная вверх вправо	KUR
Z-секция комбинированная вверх влево	KUL
Z-секция комбинированная вниз вправо	KDR
Z-секция комбинированная вниз влево	KDL
Вертикальное ответвление вверх	UV
Вертикальное ответвление вниз	DV
Горизонтальное ответвление вправо	RH
Горизонтальное ответвление влево	LH
T-образный ответвитель	T
Крестообразный ответвитель	D
Редукция	RD
Концевой элемент	S
Горизонтальная компенсация	YDT
Вертикальная компенсация	DDT
Гибкий элемент	F
Питание 1	B1
Питание 2	B2
Симметричное питание 1	BO1
Симметричное питание 2	BO2
Вывод из панели	P10
Ввод в панель	P11

Крашенный

некрашенный -
 Крашенный B

Алюминиевый проводник (КОА)

Медный проводник (КОС)

Расчетный ток	In	A	160	250	315	400	500	600	250	315	400	600	800
Код шинпровода			01	02	03	04	05	06	02	03	04	06	08
Стандарты	IEC 60439-2												
Напряжение изоляции	Ui	V	1000										
Рабочее напряжение	Ue	V	1000										
Частота	f	Hz	50 / 60										
Меры для защиты людей	Базовая защита (HD 60364-4-41, статья A1)												
Степень загрязнения	III												
Класс защиты	IP		55										
Корпус	Экструзионный профиль из специального алюминиевого сплава с эпоксидной полистирольной краской RAL 7038												
Короткое замыкание, (1 сек) термическое	I _{cw}	kA _{rms}	10	15	15	30	30	35	18	18	25	35	35
Короткое замыкание, (динамическое) макс.	I _{pk}	kA	17	30	30	63,5	63,5	73,5	36	36	52,5	73,5	73,5
Значение тока КЗ нейтральных проводников (1 сек)	I _{cw}	kA	6	9	9	18	18	21	10,8	10,8	15	21	21
Значение тока КЗ нейтральных проводников (макс.)	I _{pk}	kA	10,2	15,3	15,3	36	36	44,1	21,6	21,6	30	44,1	44,1
Значения тока КЗ защитной цепи (1сек.)	I _{cw}	kA	6	9	9	18	18	21	10,8	10,8	15	21	21
Значение тока КЗ защитной цепи (макс.)	I _{pk}	kA	10,2	15,3	15,3	36	36	44,1	21,6	21,6	30	44,1	44,1
ФАЗОВЫЕ ПРОВОДНИКИ													
Сопротивление при R ₂₀ 20°C	R ₂₀	mΩ/m	0,242	0,193	0,161	0,097	0,077	0,064	0,150	0,120	0,100	0,060	0,040
Сопротивление (при номинальном токе и точке насыщения)	R ₁	mΩ/m	0,286	0,246	0,204	0,125	0,109	0,094	0,180	0,164	0,144	0,078	0,068
Реактивное сопротивление (при номинальном токе и 50 Гц)	X ₁	mΩ/m	0,205	0,183	0,165	0,118	0,103	0,088	0,173	0,154	0,144	0,117	0,083
Импеданс (при номинальном токе)	Z ₁	mΩ/m	0,333	0,319	0,270	0,182	0,157	0,135	0,254	0,235	0,207	0,144	0,110
Джоулевы потери в номинальном токе	3I ² R ₁	W/m	23,58	48,75	64,05	62,08	84,41	104,68	35,36	50,33	70,92	86,19	133,56
СЕЧЕНИЯ													
L1, L2, L3, N		mm ²	120	150	180	300	375	450	120	150	180	300	450
РЕ (для 5 проводников)		mm ²	120	150	180	300	375	450	120	150	180	300	450
РЕ (для 4 1/2 проводников)		mm ²	60	75	90	150	187,5	225	60	75	90	150	225
Площадь поперечного сечения корпуса		mm ²	583	593	603	643	668	693	583	593	603	643	693
Размеры проводников		mmxmm	6x20	6x25	6x30	6x50	6x62,5	6x75	6x20	6x25	6x30	6x50	6x75
Масса - 4 проводника		kg/m	7,0	7,5	8,0	10,0	11,0	12,0	10,0	11,0	12,5	16,0	18,0
Масса - 5 проводников		kg/m	7,3	8,0	8,7	11,0	12,0	13,0	11,0	12,5	14,0	19,0	21,0
При возникновении сбоя: ⁽¹⁾													
Нулевой импеданс при 20°C	Z _{0-ph-N}	mΩ/m	0,965	0,901	0,847	0,614	0,572	0,516	0,954	0,915	0,793	0,597	0,453
Нулевой импеданс при 20°C (Корпус)	Z _{0-ph-PE}	mΩ/m	1,100	1,030	0,961	0,825	0,709	0,687	1,042	0,959	0,911	0,779	0,691

⁽¹⁾Измерения и расчеты цепи сбоя выполнены в соответствии приложением N2a стандартов IEC 60439-2.

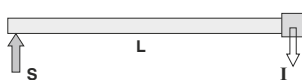

S = Точка поддержки

Расчет потерь напряжения

Расчет потерь напряжения для линий распределения и передачи энергии с использованием шинпроводных систем, производится с учетом нижеперечисленных критериев.

$$\Delta U = \sqrt{3} \cdot L \cdot I \cdot (R_1 \cdot \cos\varphi + X_1 \cdot \sin\varphi) \cdot 10^{-3} \text{ [V]}$$

ΔU = Потеря напряжения (В)

L = Длина линии (м)

I = Ток линии (А)

R₁ = Активное сопротивление (мΩ/м)

X₁ = Реактивное (индуктивное) сопротивление (мΩ/м)

cosφ = Коэффициент мощности

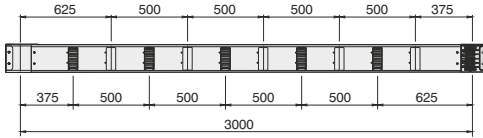
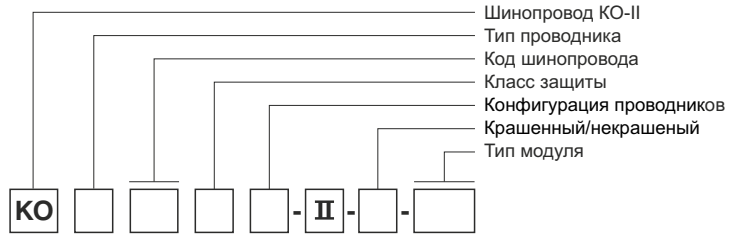

С помощью ответвительных коробок шинопровода E-Line KO-II возможно подключать нагрузки на ток до 400 А.

Стандартный размер 3 м, возможно изготовление на заказ любых размеров.

Пример заказа:
 250 А, алюминий, IP 55,
 4-проводниковый
KOA 0254-II-STD

Секция стандартного размера

- STD

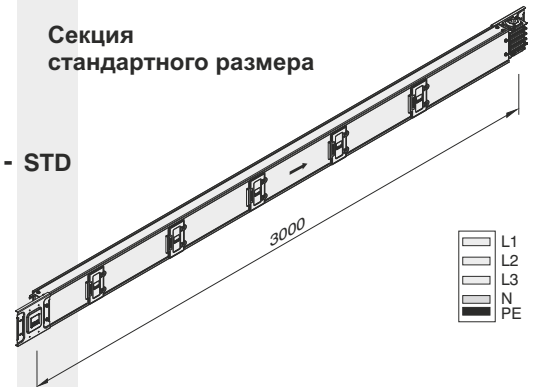

Секция нестандартного размера

- X

Пример заказа:
 400 А, медь, IP 55, 850 мм,
 5-проводниковый
KOC 0455-II-85

Самый короткий производимый размер модуля нестандартного размера - 350 мм

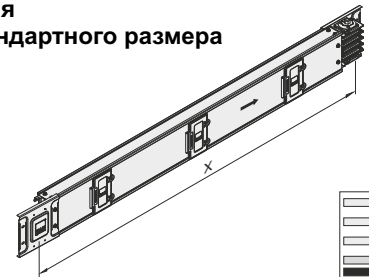

X длина модуля нестандартного размера

Фидер стандартного размера

- STDF

Пример заказа:
 315 А, Алюминий, «Feeder»,
 IP 55, 5-и проводниковый
KOA 0355-II-STDF

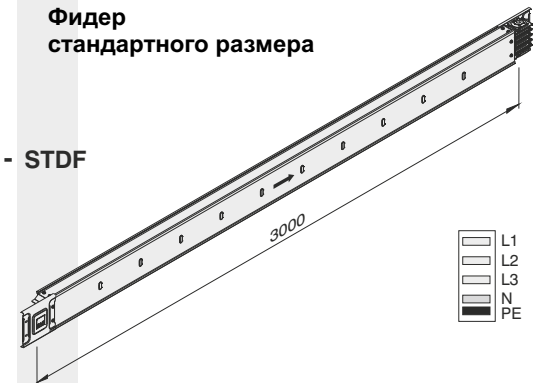

Фидер нестандартного размера

- XF

Пример заказа:
 160 А, Алюминий, «Feeder»,
 IP 55, 600 мм, 4-х проводниковый
KOA 0154-II-60



X длина модуля нестандартного размера

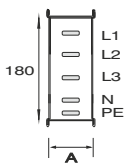

Ток (А)	Алюминий (А) mm	Медь (А) mm
160	70	-
250	75	70
315	80	75
400	100	80
500	112	-
600	125	100
800	-	125

Таблица размеров сечений шинопровода

Для модулей нестандартных размеров, пожалуйста обращайтесь в нашу фирму.

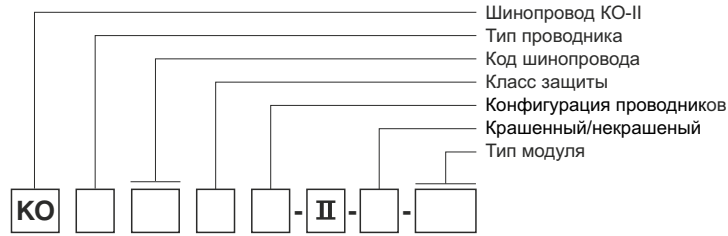

Пример заказа:
 250 А, алюминий, IP 55,
 4-проводниковый

КОА 0254 - II - R

Поворот вправо

- R

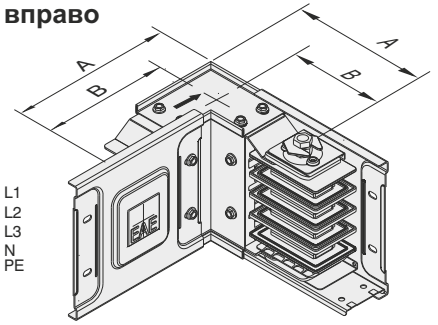
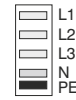

Пример заказа:
 600 А, медь, IP 55,
 5-проводниковый

КОС 0655 - II - L

Поворот влево

- L

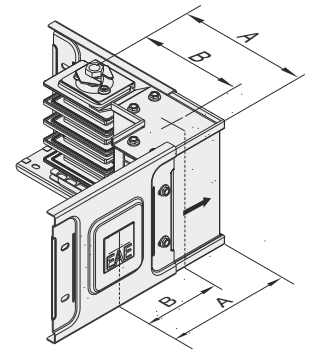

Пример заказа:
 400 А, алюминий, IP 40,
 4-проводниковый

КОА 0454 - II - A

Поворот вниз

- A

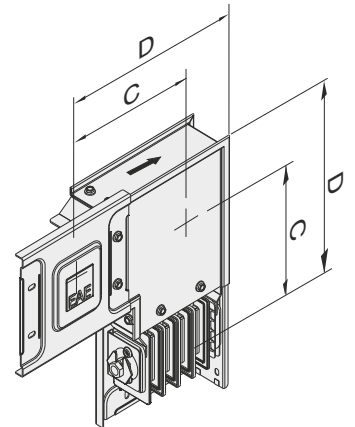

Пример заказа:
 600 А, медь, IP 55,
 5-проводниковый

КОС 0655 - II - Y

Поворот вверх

- Y

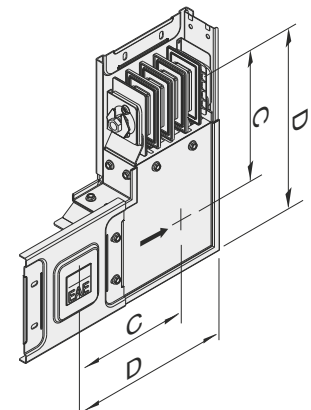

Проводник	Ток	A	B	C	D
Алюминий	160	180	145	200	290
	250	185	147	200	290
	315	190	150	200	290
	400	210	160	200	290
	500	222	166	200	290
	600	235	172	200	290
Медь	250	180	145	200	290
	315	185	147	200	290
	400	190	150	200	290
	600	210	160	200	290
	800	235	172	200	290

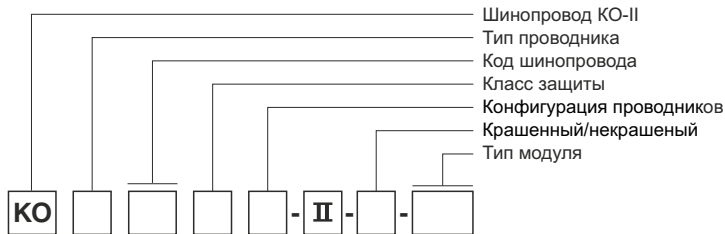

Производится X= мин. 200 мм
 Образец заказа:
 250 А, алюминий, IP 55,
 4-проводниковый

КОА 0254 - II - UV

Вертикальное ответвление вверх

- UV

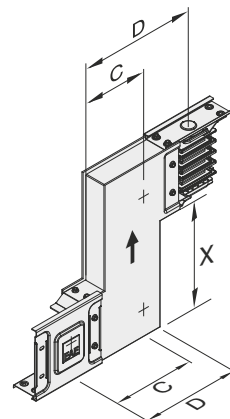

Производится X= мин. 200 мм
 Пример заказа:
 400 А, медь, IP 55,
 5-проводниковый

КОС 0455 - II - DV

Вертикальное ответвление вниз

- DV

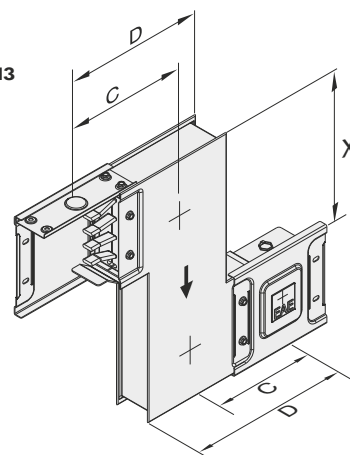

Производится Y= мин. 150 мм
 Пример заказа:
 315 А, алюминий, IP 55,
 5-проводниковый

КОА 0355 - II - RH

Горизонтальное ответвление вправо

RH

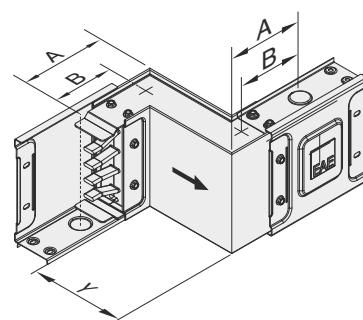

Проводник	Ток	A	B	C	D
Алюминий	160	180	145	200	290
	250	185	147	200	290
	315	190	150	200	290
	400	210	160	200	290
	500	222	166	200	290
	600	235	172	200	290
Медь	250	180	145	200	290
	315	185	147	200	290
	400	190	150	200	290
	600	210	160	200	290
	800	235	172	200	290

Производится Y= мин. 150 мм
 Пример заказа:
 16 А, алюминий, IP 55,
 4-проводниковый

КОА 0154 - II - LH

Горизонтальное ответвление влево

- LH

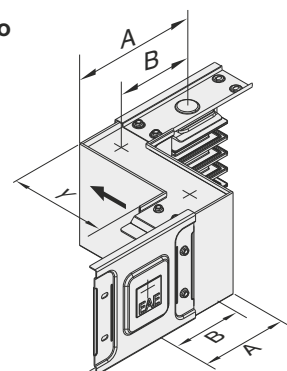

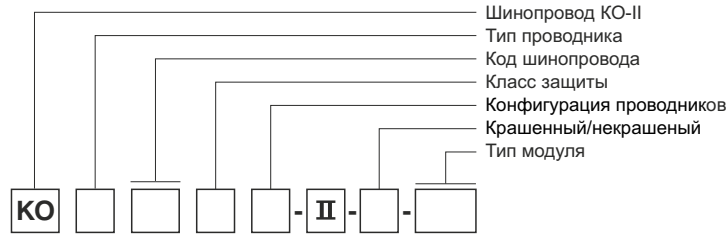

Производится Y= мин. 200 мм
 Пример заказа:
 250 А, Алюминий, IP 55,
 4-х проводниковый
KOA 0254 - II - KRU

Z-секция комбинированная вправо вверх

- KRU

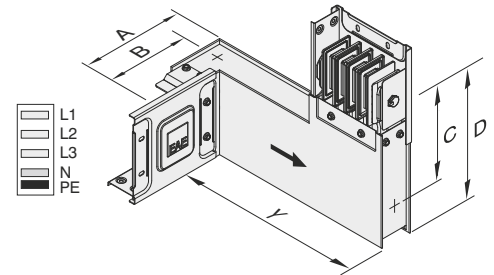

Производится Y= мин. 200 мм
 Пример заказа:
 400 А, Медь, IP 55,
 5-и проводниковый
KOC 0455 - II - KLU

Z-секция комбинированная влево вверх

- KLU

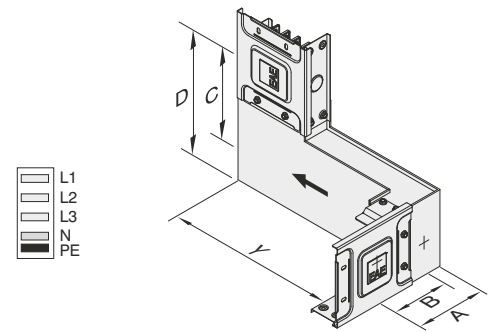

Производится X= мин. 200 мм
 Пример заказа:
 315 А, Алюминий, IP 55,
 5-и проводниковый
KOA 0355 - II - KRD

Z-секция комбинированная вправо вниз

- KRD

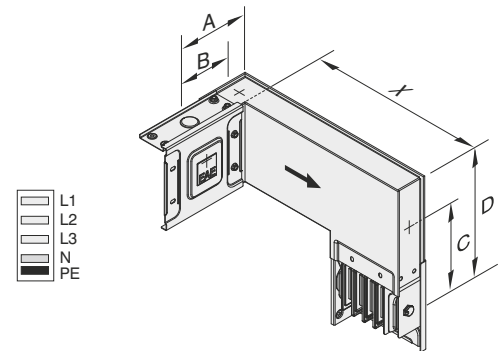

Z-секция комбинированная влево вниз

- KLD

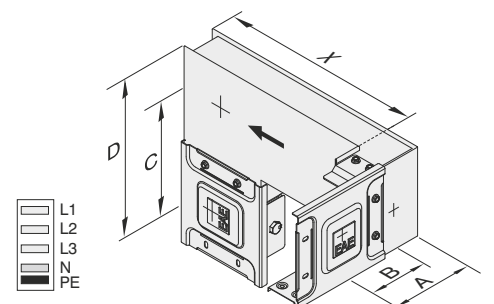

Производится X= мин. 200 мм
 Пример заказа:
 160 А, Алюминий, IP 55,
 4-х проводниковый
KOA 0154 - II - KLD

Проводник	Ток	A	B	C	D
Алюминий	160	180	145	200	290
	250	185	147	200	290
	315	190	150	200	290
	400	210	160	200	290
	500	222	166	200	290
	600	235	172	200	290
Медь	250	180	145	200	290
	315	185	147	200	290
	400	190	150	200	290
	600	210	160	200	290
	800	235	172	200	290

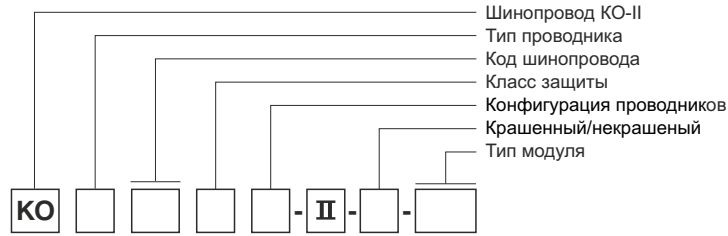

Производится Y= мин. 200 мм
 Пример заказа:
 250 А, Алюминий, IP 55,
 4-х проводниковый
KOA 0254 - II - KUR

Z-секция комбинированная вверх вправо

- KUR

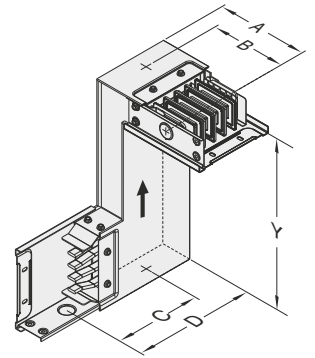

Производится Y= мин. 200 мм
 Пример заказа:
 400 А, Медь, IP 55,
 5-и проводниковый
KOC 0455 - II - KUL

Z-секция комбинированная вверх влево

- KUL

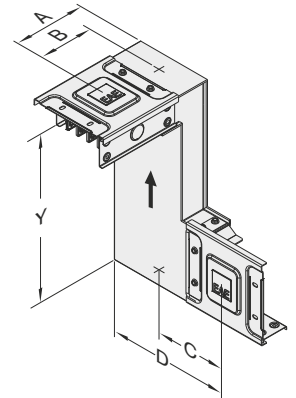

Производится X= мин. 200 мм
 Пример заказа:
 315 А, Алюминий, IP 55,
 5-и проводниковый
KOA 0355 - II - KDR

Z-секция комбинированная вниз вправо

- KDR

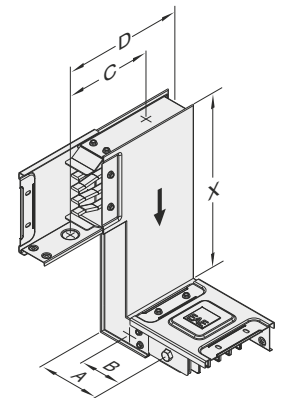

Z-секция комбинированная вниз влево

- KDL

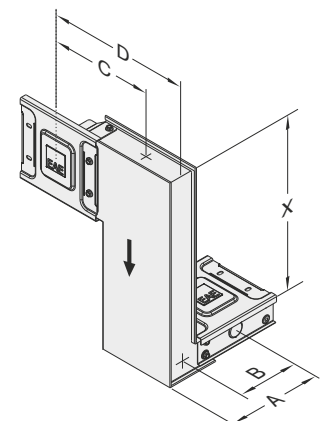

Проводник	Ток	A	B	C	D
Алюминий	160	180	145	200	290
	250	185	147	200	290
	315	190	150	200	290
	400	210	160	200	290
	500	222	166	200	290
	600	235	172	200	290
Медь	250	180	145	200	290
	315	185	147	200	290
	400	190	150	200	290
	600	210	160	200	290
	800	235	172	200	290

Производится X= мин. 200 мм
 Пример заказа:
 160 А, Алюминий, IP 55,
 4-х проводниковый
KOA 0154 - II - KDL

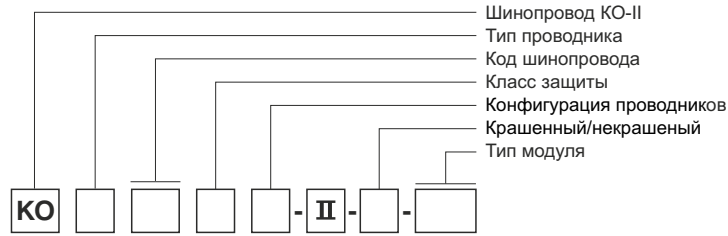

Редукционный модуль

Используется для перехода на другое сечение шинпровода.

NOTE:

Decisions and selection of reduction module and protection on lower side is under the customer's responsibility.

Пример заказа:
 400-250 А, алюминий, IP 55,
 5-проводниковый

KOA 0455 - II - RD2

Редукция

- RD

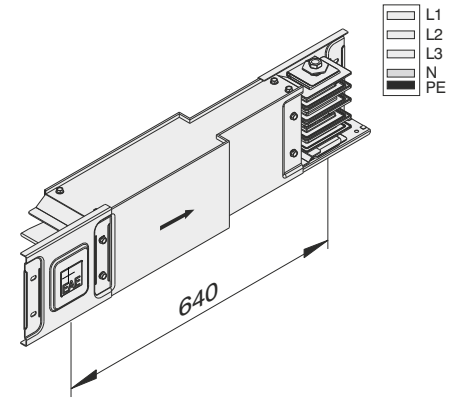

Reducers Table

KOA - Al Conductor		Reduced Busbar Current				
Rated Current	160	250	315	400	500	
250	✓	-	-	-	-	1
315	✓	✓	-	-	-	
400	-	✓	✓	-	-	
500	-	-	✓	✓	-	
600	-	-	-	✓	✓	

2

KOC - Cu Conductor		Reduced Busbar Current			
Rated Current	250	315	400	600	
315	✓	-	-	-	1
400	✓	✓	-	-	
600	-	✓	✓	-	
800	-	-	✓	✓	

2

Проводник	Ток	А	В
Алюминий	160	290	145
	250	295	147
	315	300	150
	400	320	160
	500	332	166
	600	345	172
Медь	250	290	145
	315	295	147
	400	300	150
	600	320	160
	800	345	172

Пример заказа:
 250 А, алюминий, IP 55,
 4-проводниковый

KOA 0254 - II - T

T-образный модуль

- T

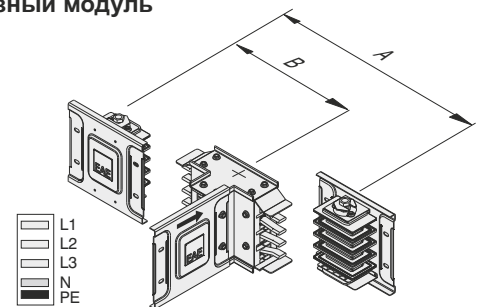

Пример заказа:
 600 А, алюминий, IP 55,
 4-проводниковый

KOA 0654 - II - D

Крестообразный ответвитель

- D

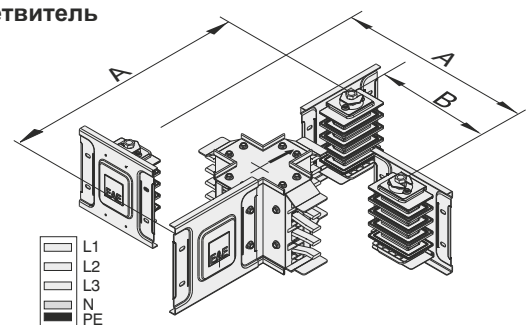

Для модулей нестандартных размеров, пожалуйста обращайтесь в нашу фирму.

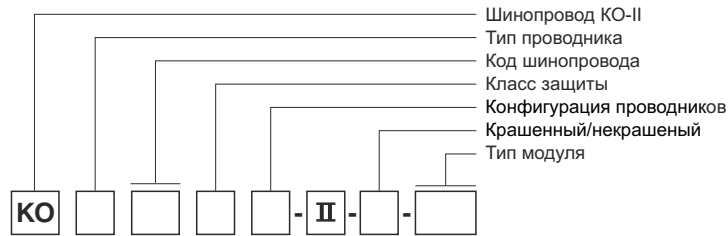

Концовка

Используется в конце E-Line KO- II для закрывания концов шинопровода. При монтаже этой секции обязательно использование соединительного блока.

Пример заказа: 250 А, медь, IP 55, 5-и проводниковый

KOC 0255 - II - S

Концевой элемент

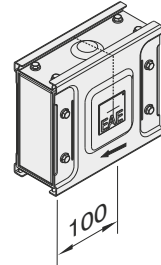

Модуль компенсационный горизонтальный

Применяется на длинных горизонтальных линиях в качестве расширительных элементов, а также на расширительных переходах зданий. (Для способа применения смотрите страницы 25)

Пример заказа: 250 А, алюминий, IP 55, 4-х проводниковый

KOA 0254 - II - YDT

Модуль компенсационный горизонтальный

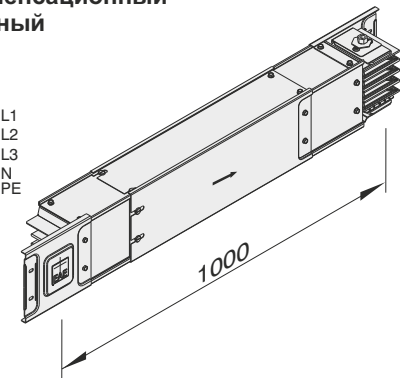

Модуль компенсационный вертикальный

Используется при вертикальных прокладках шинопроводов многоэтажных зданий и сооружений. (Для способа применения смотрите страницы 25)

Пример заказа: 250 А, медь, IP 55, 5-и проводниковый

KOC 0255 - II - DDT

Модуль компенсационный вертикальный

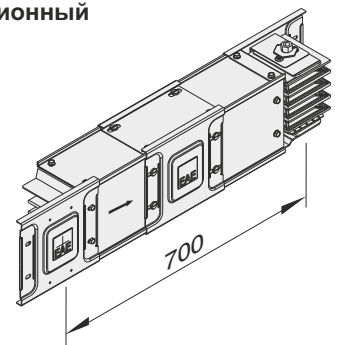

Гибкие элементы

Используются в соединениях панелей щитов с шинопроводами.

Пример заказа: 400 А, алюминий, 4-х проводниковый, 55 см

KOA 0454 - II - F55

Гибкие элементы

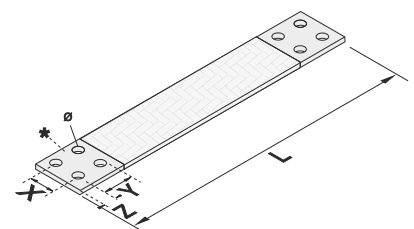

*Размеры X, Y, Z и Ø указывать в вашем заказе

Для модулей нестандартных размеров, пожалуйста обращайтесь в нашу фирму.

E LINEKO-II

►► Блоки питания
(начало линии / конец линии)

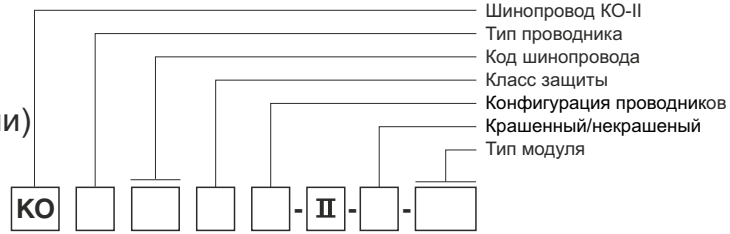

Пример заказа:
250 А, медь, IP 55,
5-и проводниковый
КОС 0255 - II - В1

Блок питания 1

- В1

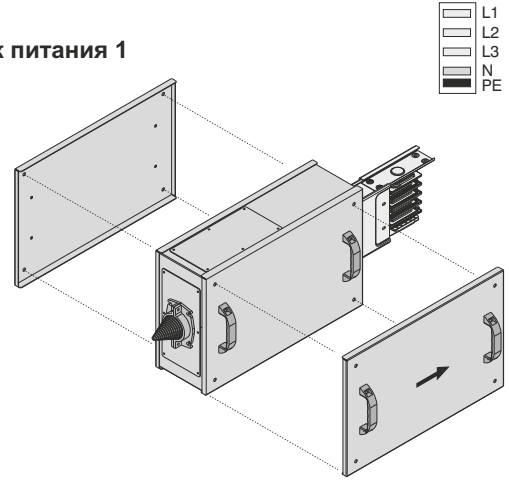

Пример заказа:
250 А, алюминий, IP 55,
4-х проводниковый
КОА 0254 - II - В2

Блок питания 2

- В2

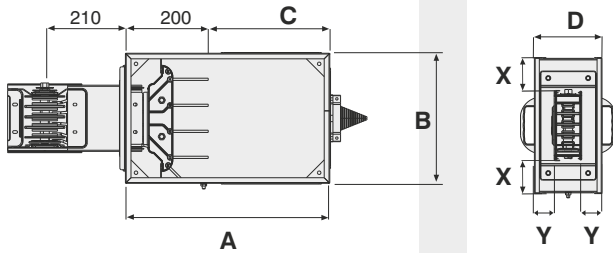
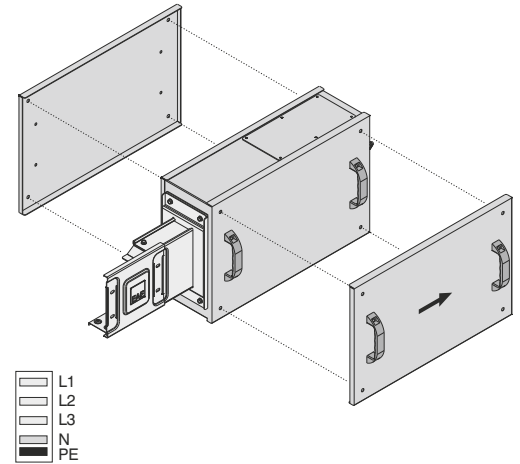

	Ток	A	B	C	D	X	Y
Алюминий	160	550	350	350	180	85	55
	250	550	350	350	180	85	52,5
	315	550	350	350	180	85	50
	400	550	350	350	180	85	40
	500	550	350	350	240	85	65
	600	550	350	350	240	85	57,5
Медь	250	550	350	350	180	85	55
	315	550	350	350	180	85	52,5
	400	550	350	350	180	85	50
	600	550	350	350	180	85	40
	800	550	350	350	240	85	57,5

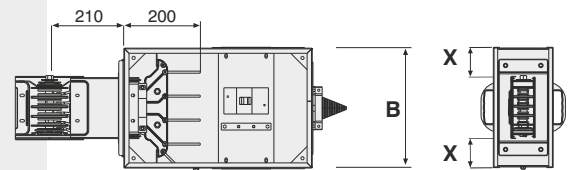

Ответвленная коробка с компактным выключателем

Для модулей нестандартных размеров,
пожалуйста обращайтесь в нашу фирму.

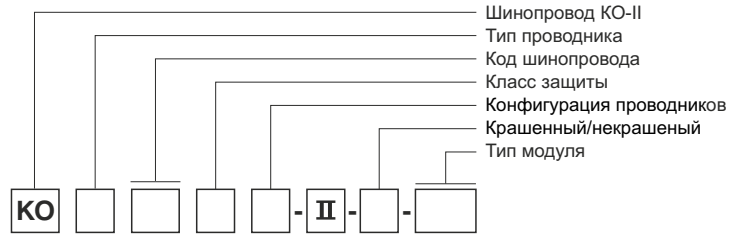

Симметричный блок питания 1

Пример заказа: 600 А, алюминий, IP 55,
4-х проводниковый

КОА 0654 - II - В01 - В01

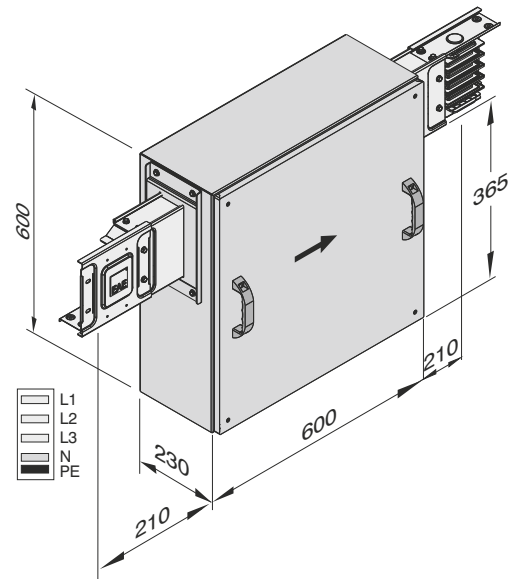

Симметричный блок питания 2

Пример заказа: 600 А, алюминий, IP 55,
4-х проводниковый

КОА 0654 - II - В02 - В02

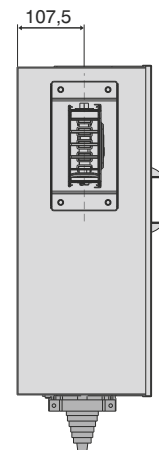
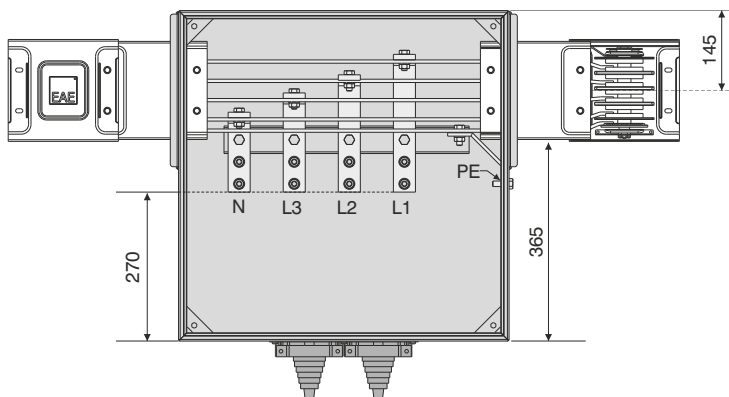
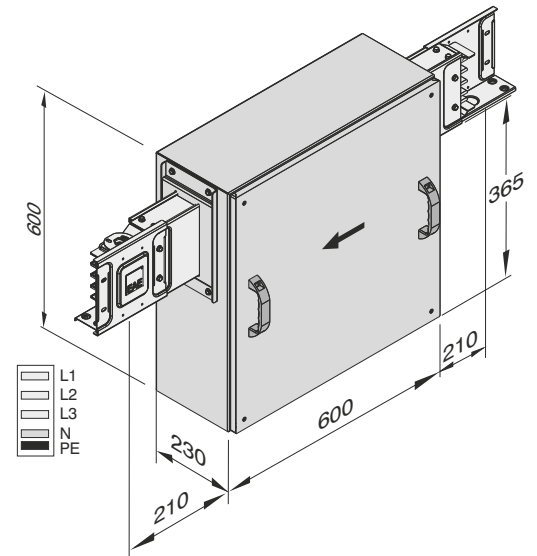

►► Блоки питания
(симметричное питание
KOC 800 A)

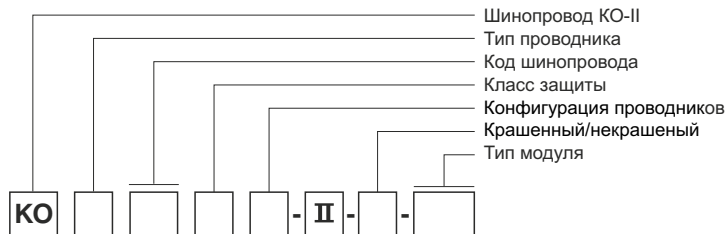

Симметричный блок питания 1

Пример заказа: 800 А, алюминий, IP 55,
4-х проводниковый - **BO1**
KOC 0854 - II - BO1

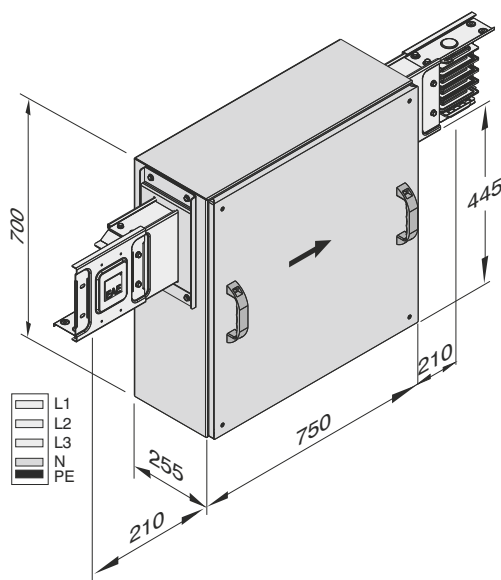

Симметричный блок питания 2

Пример заказа: 800 А, алюминий, IP 55,
4-х проводниковый - **BO2**
KOC 0854 - II - BO2

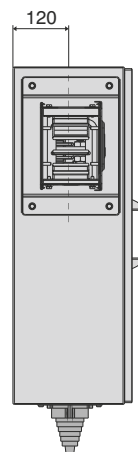
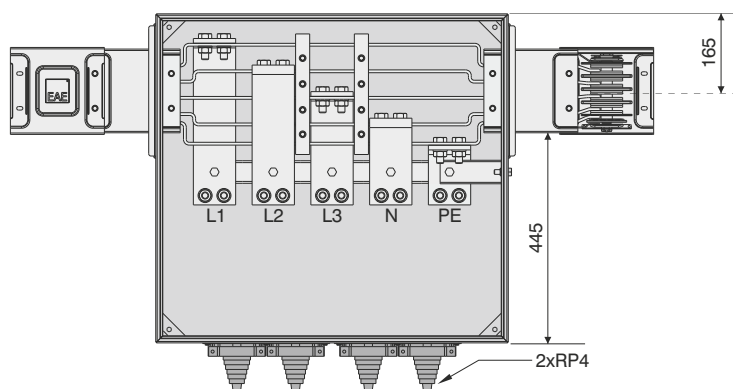
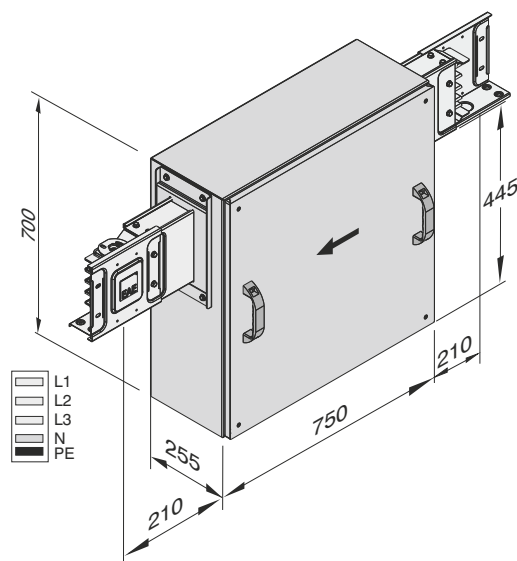

Для модулей нестандартных размеров, пожалуйста обращайтесь в нашу фирму.

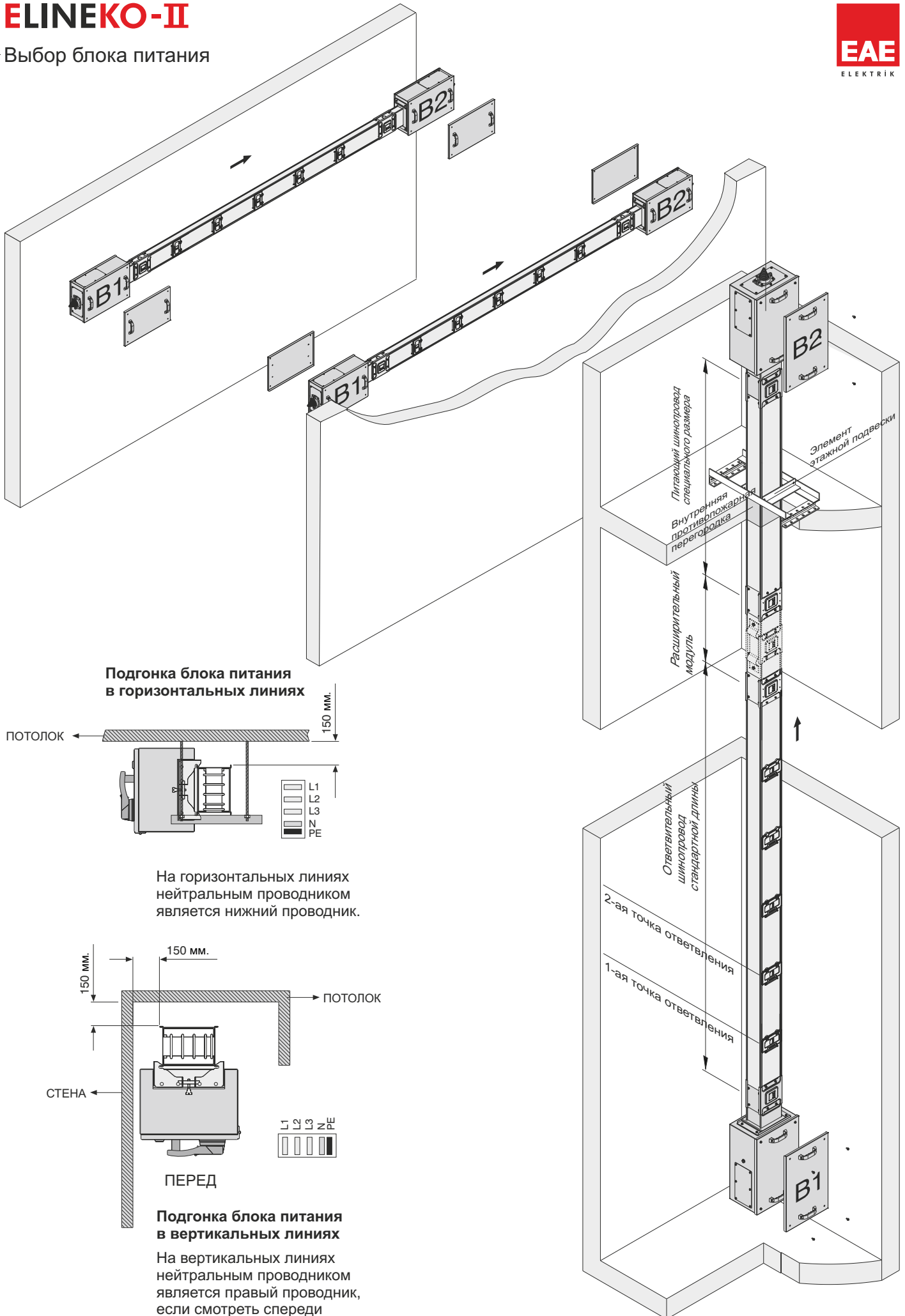



Рисунок 1



Рисунок 2

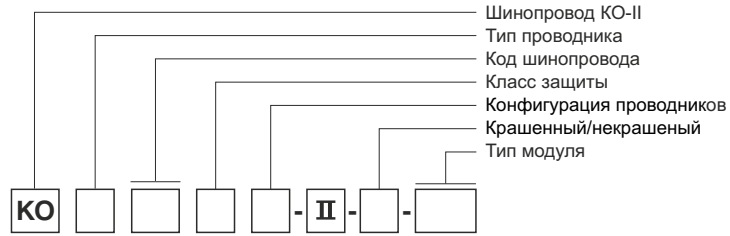

Рисунок 3

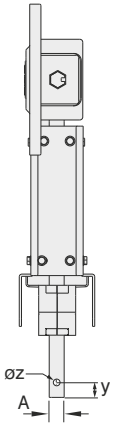

Рисунок 4

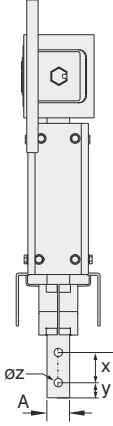

Пример заказа:
600 А, алюминий, IP 55,
5-и проводниковый
КОА 0655 - II - P10

Вывод из панели

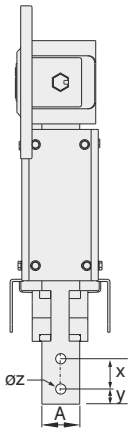
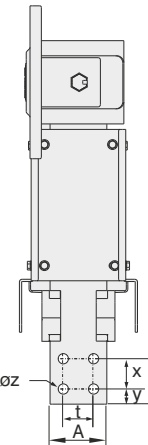
- P10
Вывод из панели

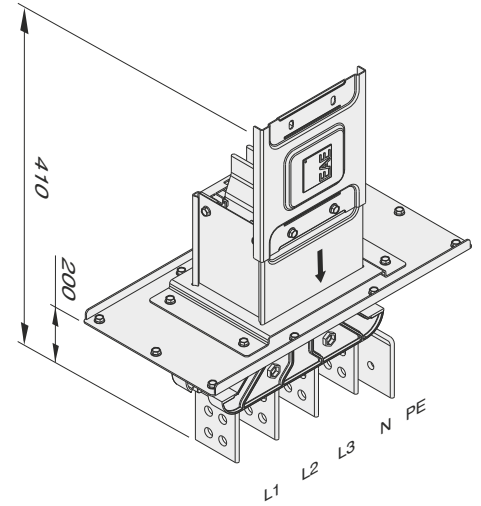

Пример заказа:
600 А, алюминий, IP 55,
5-и проводниковый
КОА 0655 - II - P11

Ввод в панель

- P11
Ввод в панель

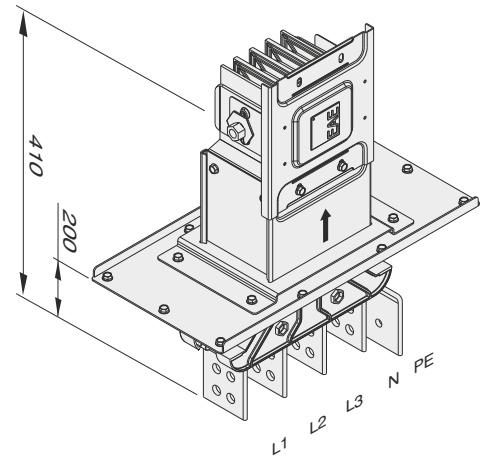

	Ток	x	y	z	t	Рисунок	
Алюминий	160	20	40	20	9	1	
	250	25	40	20	11	2	
	315	30	40	20	11	2	
	400	50	40	20	13,5	3	
	500	62,5	40	20	13,5	3	
	600	75	40	20	13,5	40	4
Медь	250	20	40	20	9	1	
	315	25	40	20	11	2	
	400	30	40	20	11	2	
	600	50	40	20	13,5	3	
	800	75	40	20	13,5	40	4

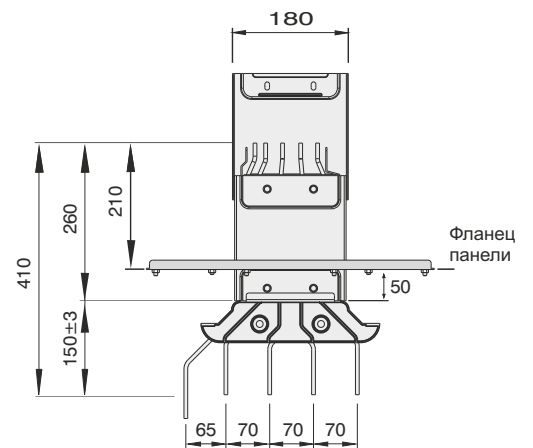
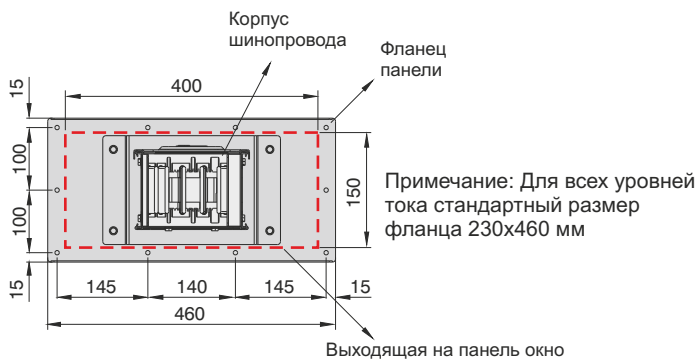

Для модулей нестандартных размеров, пожалуйста обращайтесь в нашу фирму.

▶▶ Ответвительные коробки с предохранителем и прерывателем сети

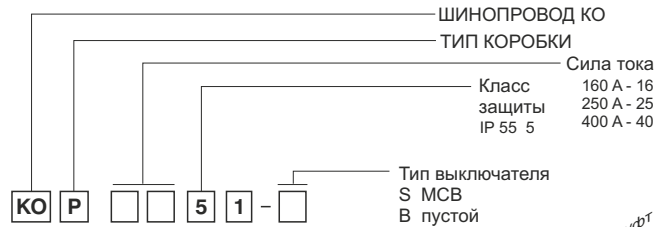

Стандартные пластины муфт

Тип материала	Тип муфты	Код №	Внутренний диаметр
Металлический лист	---	RP0	---
Металлический лист	M32	RP1	25
Металлический лист	M32	RP2	32
Металлический лист	Спец.	RP3	63
Металлический лист	2 x Спец.	RP4	63
AL	4xM25	RP5	18
AL	4xM32	RP6	25
AL	4xM40	RP7	32
AL	8xM32	RP8	25

KOP 1651-S

KOP 2551-S

KOP 4051-S

Ответвительные коробки стандартно оснащены выключателями и предохранителями марки EAE.

Выключатели EAE SYK

- Включение-выключение под нагрузкой,
- Сверху NH пазы для предохранителей,
- Система блокировки,
- Возможность установки навесного замка.

Ток А	A мм	B мм	C мм	D мм	Тип муфты	Размер пре-электрические дохранителя	электрические рубильники	5W Код заказа
KOP 160	370	300	195	190	RPK1	NH 00	KYA	3030205
KOP 250	480	380	240	240	RP2	NH 1	KYA	3030207
KOP 400	625	380	255	255	RP3	NH 3	SYK	3030314

Имеется возможность производства ответвительных коробок с выключателем, компактным выключателем, 12 сепараторами и другими подобными элементами любой марки.

Для нестандартных ответвительных коробок просим связаться с фирмой.

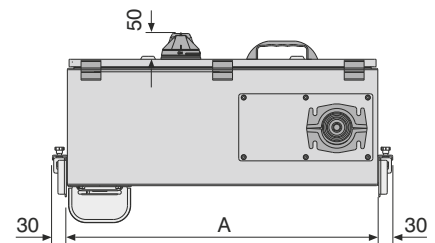
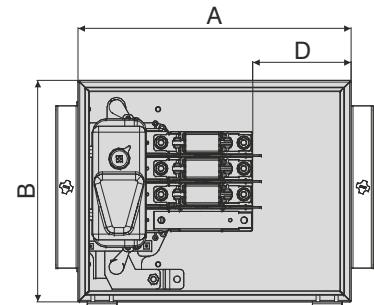
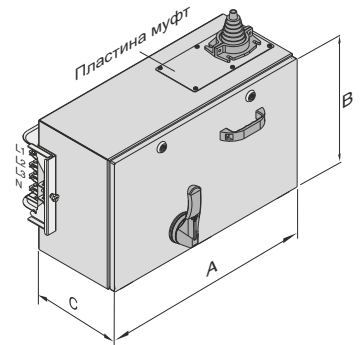
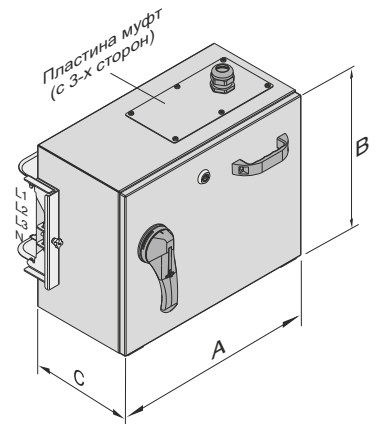
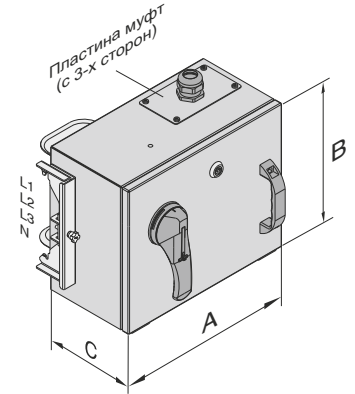

▶▶ Ответвительные коробки с компактным выключателем

Стандартные пластины муфт

Тип материала	Тип муфты	Код №	Внутренний диаметр (мм)
Металлический лист	----	RP0	----
Металлический лист	M32	RP1	25
Металлический лист	M40	RP2	32
Металлический лист	Спец.	RP3	63
Металлический лист	2 x Спец.	RP4	63
AL	4xM25	RP5	18
AL	4xM32	RP6	25
AL	4xM40	RP7	32
AL	8xM32	RP8	25

Специальные пластины муфт

Тип материала	Тип муфты	Код №	Внутренний диаметр
Металлический лист	----	RPK0	----
Металлический лист	M25	RPK1	18
Металлический лист	M32	RPK2	25
Металлический лист	M40	RPK3	32
Металлический лист	1 x Спец.	RPK4	63

Ток А	А мм	В мм	С мм	Тип муфты	5W Код заказа
KOP 160	420	300	220	RPK2	3030192
KOP 250	500	300	220	RPK3	3030193
KOP 400	675	300	220	RP3	3030194

* Изготавливаются конструкции коробок с механизмами EAE в соответствии с выключателями любой марки.

Для нестандартных ответвительных коробок просим связаться с фирмой.

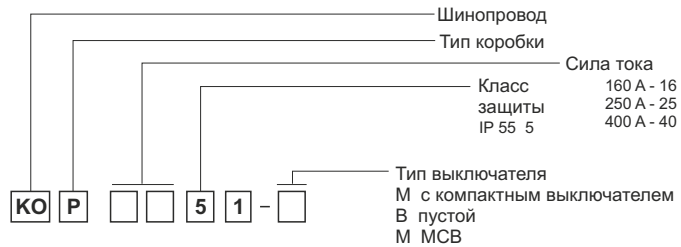

KOP 1651-M
KOP 1651-B

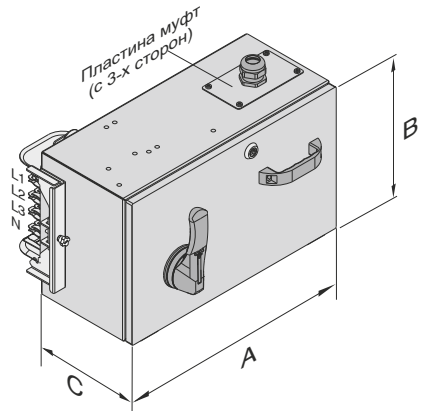

KOP 2551-M
KOP 2551-B

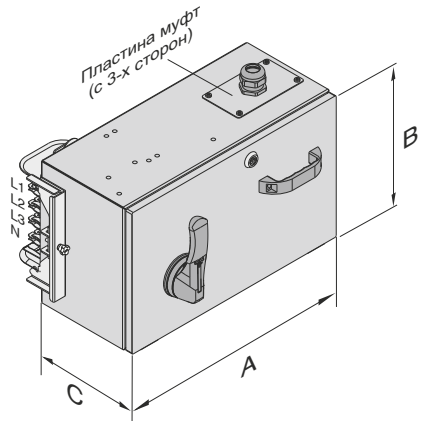

KOP 4051-M
KOP 4051-B

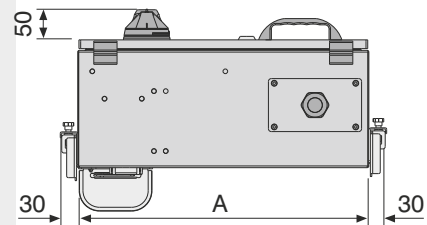
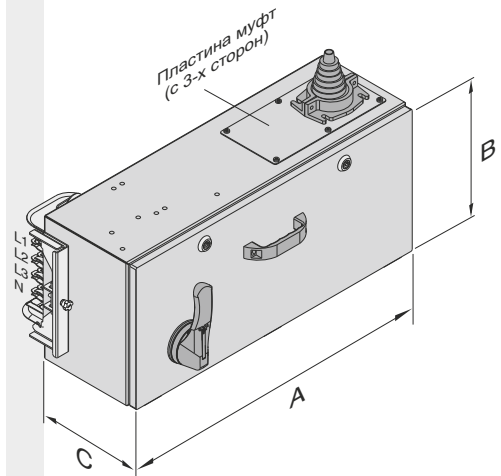

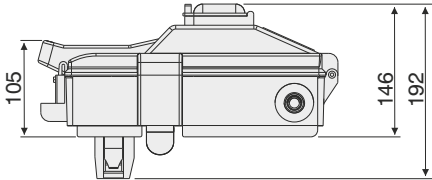

KOP 0451-B1 KOP 0851-B1

Пример заказа:
40 А, IP 55, с 5-ю,
Пустая коробка-окно открываемое,
подходящая для автомата MCB

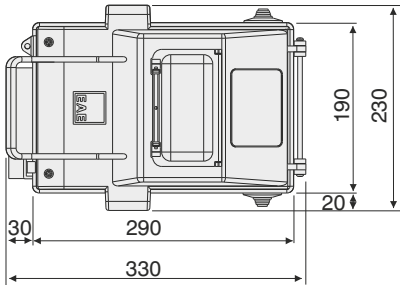
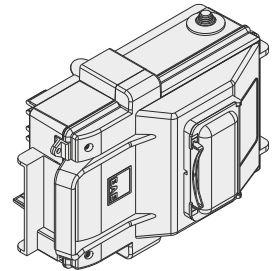

KOP 0451 - B1

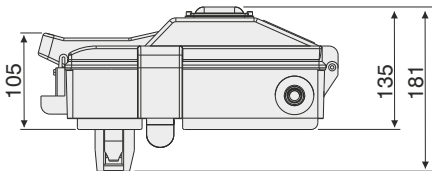

KOP 0451-B2 KOP 0851-B2

Пример заказа:
40 А, IP 55, с 5-ю,
Пустая коробка-окно неоткрываемое,
подходящая для автомата MCB

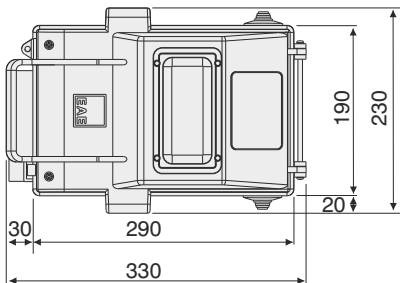
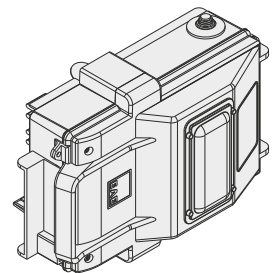

KOP 0451 - B2

Подвесы

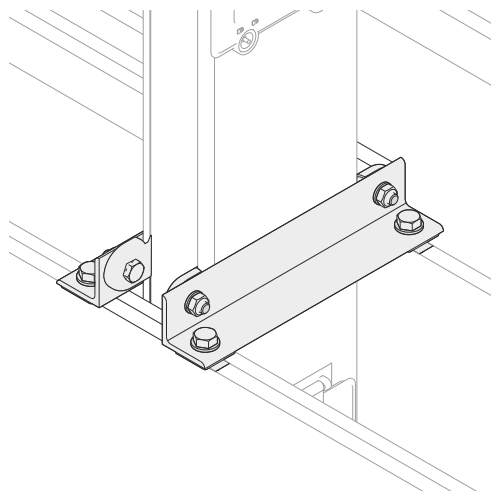

Описание	Код заказа
Элементы крепления шинпровода КВ при вертикальном применении	3048476

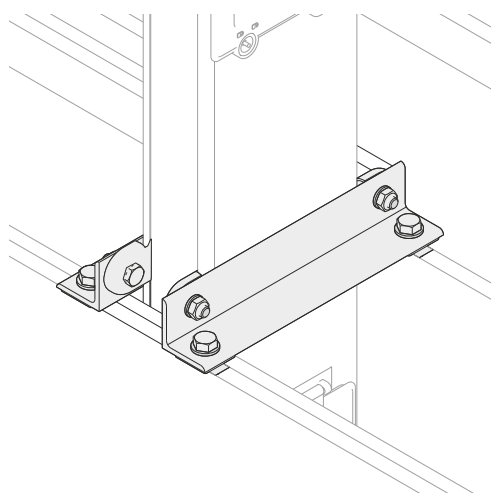
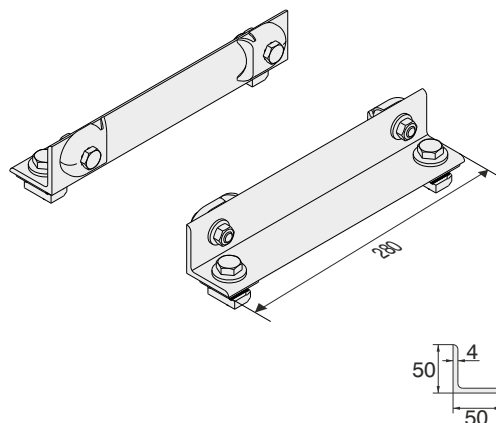

Описание	Код заказа
Элементы крепления шинпровода КВ при вертикальном применении (Противопожарный барьер)	3048995

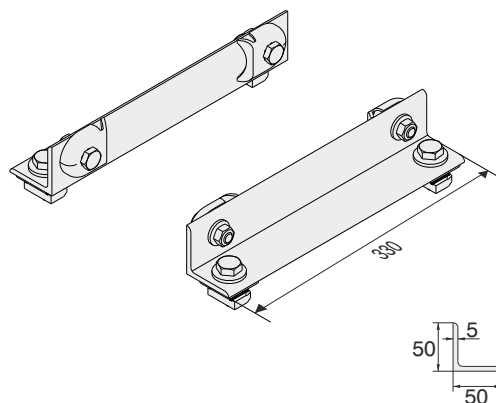

Несущие

Наименование	L (мм)	Код
UAS-K4 Профиль (1)	200	3005333
UAS-K4 Профиль (2)	250	3005332
UAS-K4 Профиль (3)	300	3005331
UAS-K4 Профиль (4)	350	3005330
UAS-K4 Профиль (5)	400	3005329
UAS-K4 Профиль (6)	500	3005328
UAS-K4 Профиль (7)	600	3005327
UAS-K4 Профиль (8)	700	3005326
UAS-K4 Профиль (9)	1100	3005325

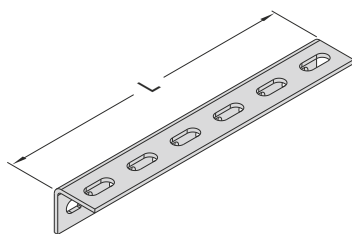

UAS-K4
L-образный
угольник

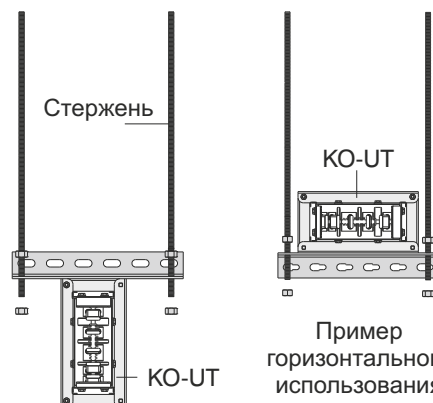

Пример
вертикального
использования

Пример
горизонтального
использования

Несущие

Наименование	L (мм)	Код
ASU2A-1	135	3008589
ASU2A-2	250	3008587
ASU2A-3	500	3008585
ASU2A-4	1000	3008583
ASU2A-5	2000	3008168

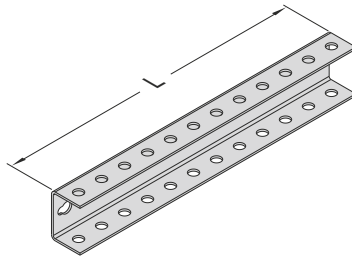

ASU2A

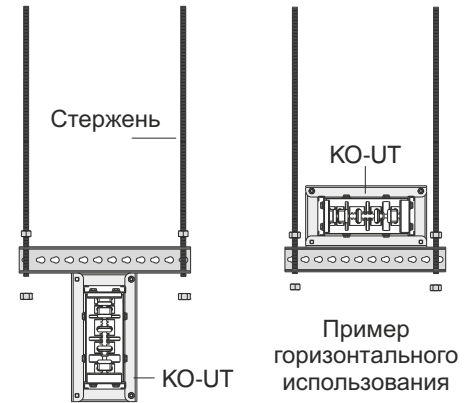
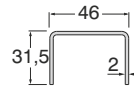

Пример вертикального использования

Пример горизонтального использования

Крепежные элементы

Наименование	L (мм)	Код
BRA 11-05 Стержень резьбовой (M8)	500	5000039
BRA 11-10 Стержень резьбовой (M8)	1000	5000038
BRA 12-05 Стержень резьбовой (M10)	500	5000037
BRA 12-10 Стержень резьбовой (M10)	1000	5000032
BRA 10 Удлинитель (M8)	-	1004313
BRA 13 Удлинитель (M10)	-	1004312
BRA 9 Анкерный дюбель (M8)	-	5000033
BRA 9 Анкерный дюбель (M10)	-	5000023
M8 Стальная гайка	-	1000521
M10 Стальная гайка	-	1000522
M8 Шайба	-	1000502
M10 Шайба	-	1000504

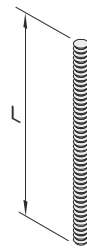

Стержневая подвеска



Удлинитель



Стальной дюбель



Стальная гайка



Шайба

Ток (А)	Алюминий		Медь	
	(А) мм	(А) мм	(А) мм	(А) мм
160	70	-	-	-
250	75	70	70	70
315	80	75	75	75
400	100	80	80	80
500	112	-	-	-
600	125	100	100	100
800	-	125	125	125

Таблица размеров сечения шинпровода

Диаметр сверла
M8.....Ø12
M10.....Ø14

Наименование	Ток	A (мм)	Код
КОА - 1 УТ Хомут	160	115	1004275
КОА - 2 УТ Хомут	250	120	1004278
КОА - 3 УТ Хомут	315	125	1004274
КОА - 4 УТ Хомут	400	145	1004277
КОА - 5 УТ Хомут	500	157	1004265
КОА - 6 УТ Хомут	600	170	1004276
КОС - 2 УТ Хомут	250	115	1004275
КОС - 4 УТ Хомут	400	125	1004274
КОС - 6 УТ Хомут	600	145	1004277
КОС - 8 УТ Хомут	800	170	1004276

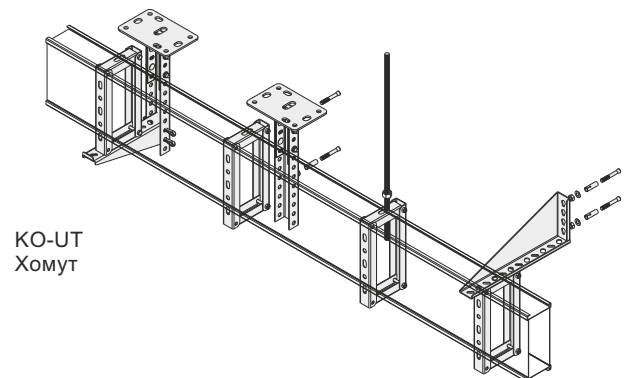
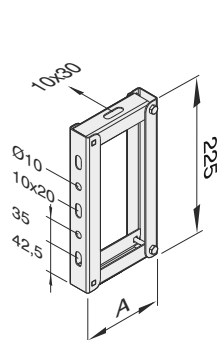

КО-УТ Хомут

Наименование	A (мм)	Код
КТ 200 Несущая лотков	235	3008567
КТ 250 Несущая лотков	285	3008565
КТ 300 Несущая лотков	335	3008563
КТ 400 Несущая лотков	435	3008561
КТ 500 Несущая лотков	535	3008559
КТ 600 Несущая лотков	635	3008264
ТС 200 Несущая лотков	205	3008551
ТС 250 Несущая лотков	255	3008549
ТС 300 Несущая лотков	305	3008547
ТС 400 Несущая лотков	405	3008545
ТС 500 Несущая лотков	505	3008543
ТС 600 Несущая лотков	605	3005828
ТМР 8 Деталь для потолочного закрепления	-	3008382
Шплинт	-	1004310

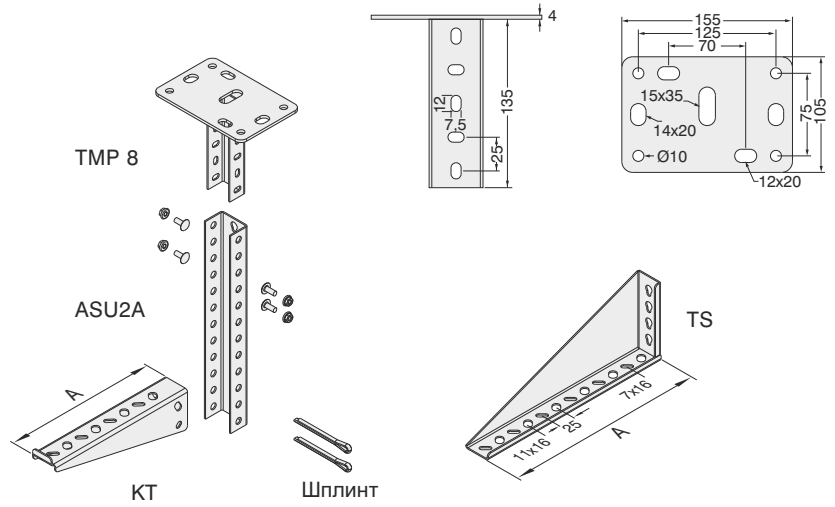

Наименование	Код
Набор для вертикальной прокладки шахты	3025371

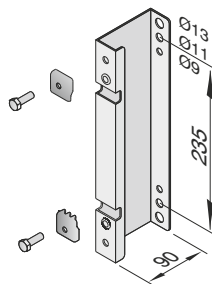

Набор для вертикальный прокладки шахты

Наименование	Код
Набор для вертикальный прокладки (Z)	3025376

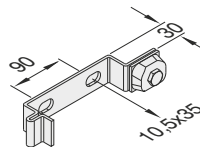

Набор для вертикальный прокладки (Z)

Наименование	A (мм)	Код
Набор для вертикальной прокладки (VS) - 40	40	3025379
Набор для вертикальной прокладки (VS) - 60	60	3025378

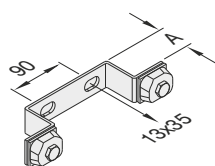

Набор для вертикальный прокладки (VS)

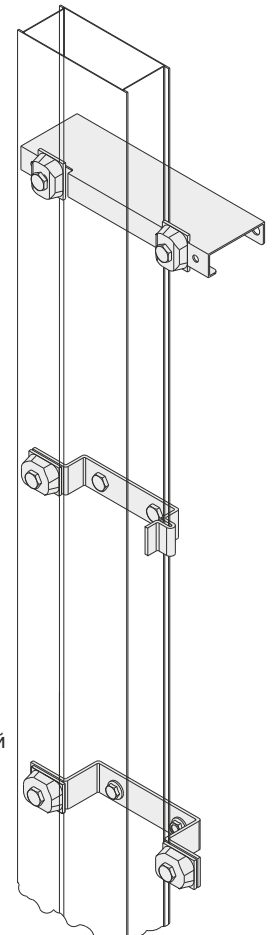

►► Применение шинопроводов на вертикальных и горизонтальных участках



Рисунок 1. Пример расположение шинопровода шинами «плашмя»



Рисунок 4. Проход под балкой на горизонтальном участке (шины «на ребро»)



Рисунок 2. Пример расположения 2-х шинопроводов шинами «плашмя»

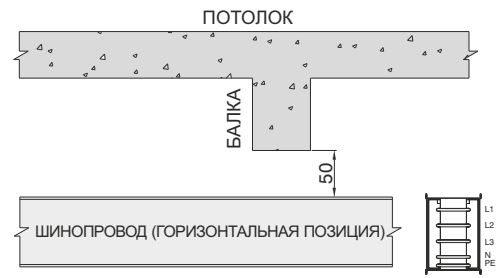

Рисунок 5. Проход шинопровода через стену с противопожарной заслонкой на горизонтальном участке



Рисунок 3. Пример расположения 2-х шинопроводов шинами «на ребре»

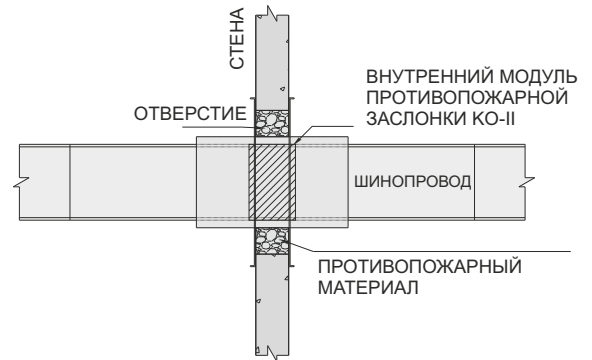

Рисунок 6. проход шинопровода через стену на горизонтальном участке



Рисунок 7. Проход под балкой на горизонтальном участке (шины «на ребро»)

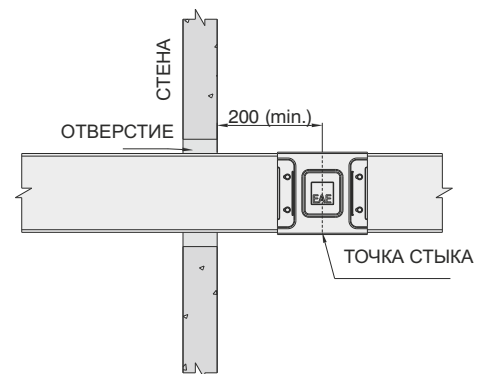

Рисунок 8. Определение размеров установки шинопроводов в вертикальной шахте



ПРИМЕЧАНИЕ: Для правильного расчета размера установки оси;

$$A = B + C + 330$$

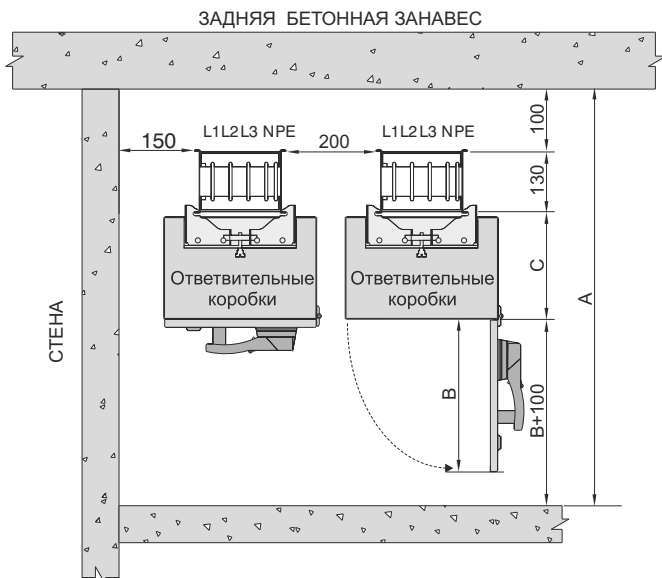
- A** = Минимальное расстояние до передней стены
 - B** = Расстояние открытия крышки
 - C** = Глубина выходной коробки
- Смотрите страницы выходных коробок 18-19 или специальный размер C выходной коробки

Установка выходных коробок на вертикальных линиях

Нейтральным проводником вертикальных линий считается правый проводник при осмотре спереди.



Рисунок 9. Установление размеров шинопроводов в вертикальной шахте

►► Применение горизонтальных и вертикальных расширительных модулей

Применение горизонтального расширительного модуля (YDT)

Применяется на длинных горизонтальных линиях, как указано на рисунке внизу (Рис. 1)

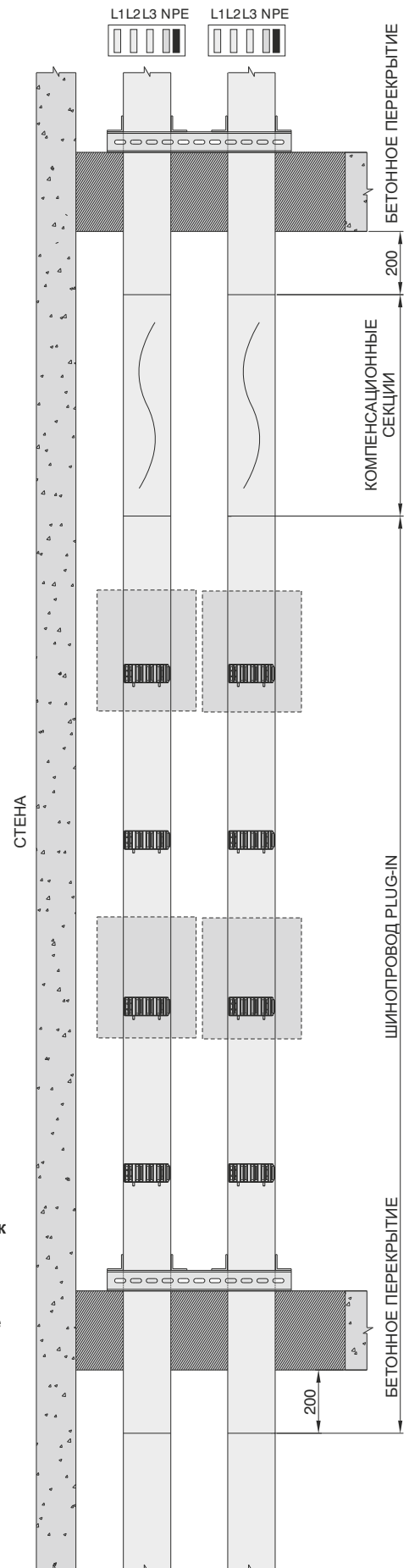
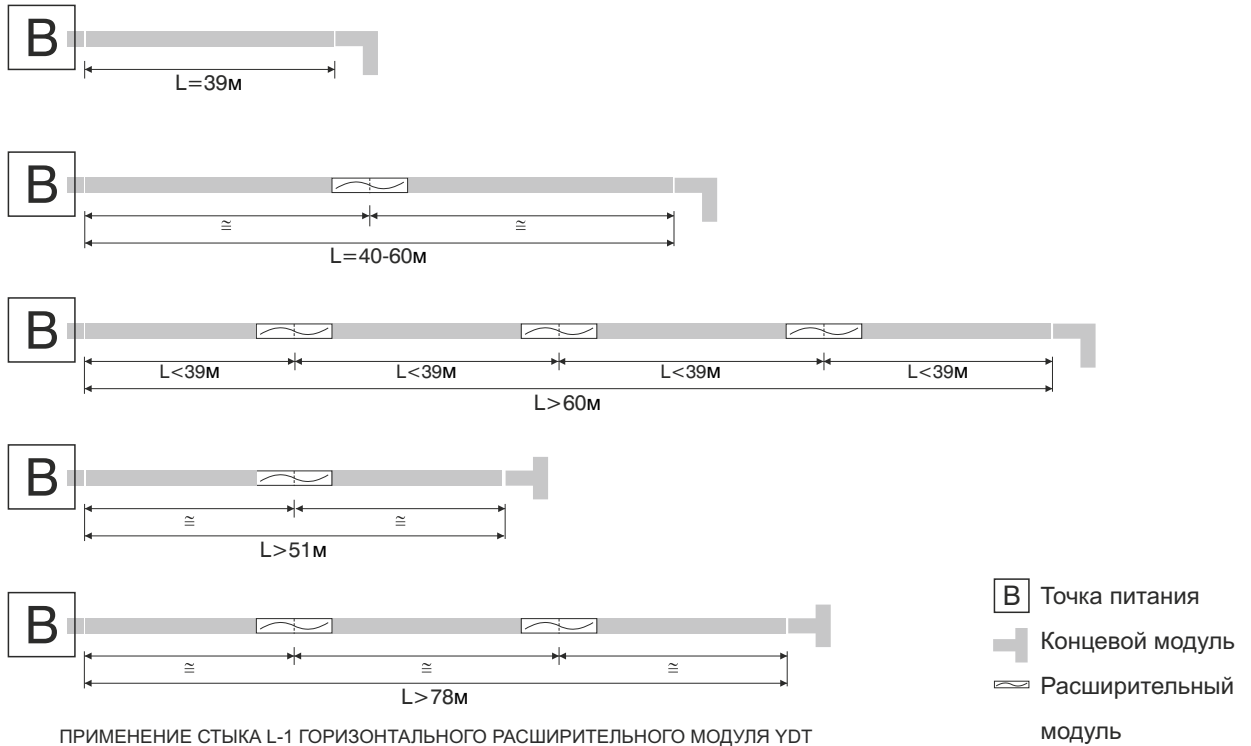

ПРИМЕНЕНИЕ СТЫКА L-1 ГОРИЗОНТАЛЬНОГО РАСШИРИТЕЛЬНОГО МОДУЛЯ YDT

Если линия шинпровода проходит через дилатацию здания, то использование расширительного модуля является обязательным (Рис. 2).

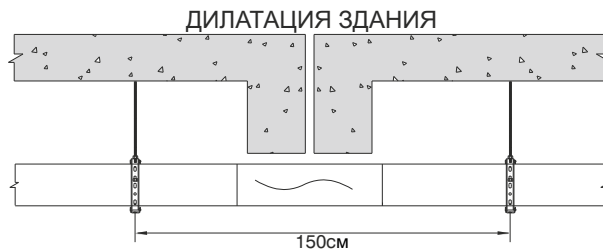

ПРИМЕНЕНИЕ СТЫКА L-2 ГОРИЗОНТАЛЬНОГО РАСШИРИТЕЛЬНОГО МОДУЛЯ YDT

Применение вертикальных расширительных модулей DDT.

- 1.) Применяется для вертикальных линий многоэтажных зданий.
- 2.) На каждом переходе этажа используется один модуль между двумя стационарными подвесками (Рис. 3).

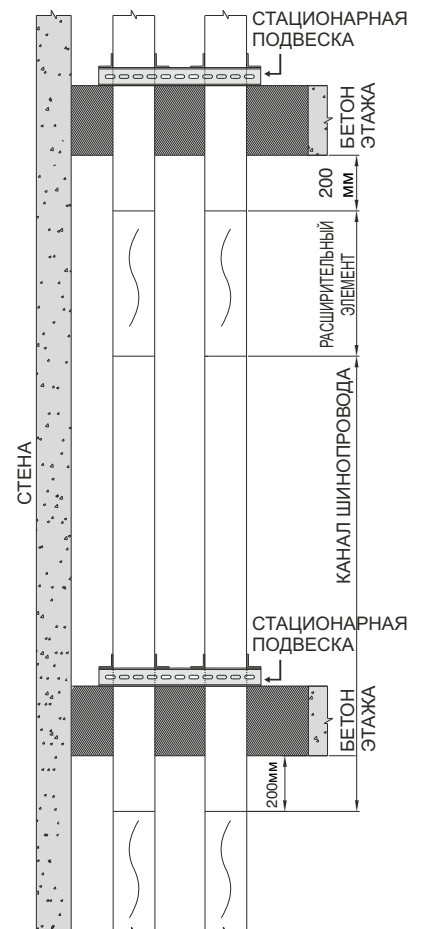

ПРИМЕНЕНИЕ СТЫКА L-3 ВЕРТИКАЛЬНОГО РАСШИРИТЕЛЬНОГО МОДУЛЯ

▶▶ Противопожарная перегородка

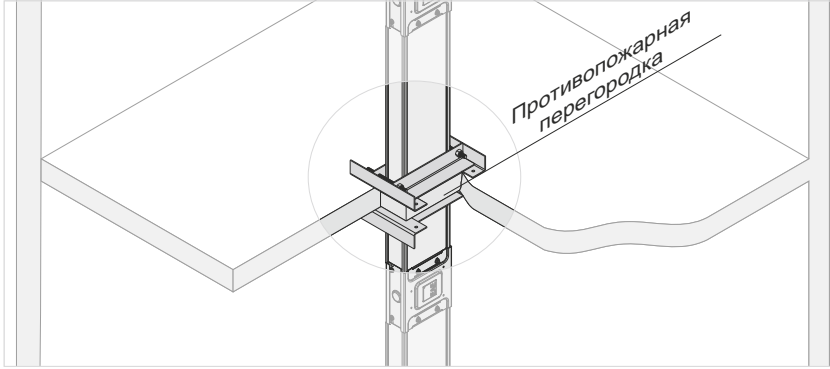
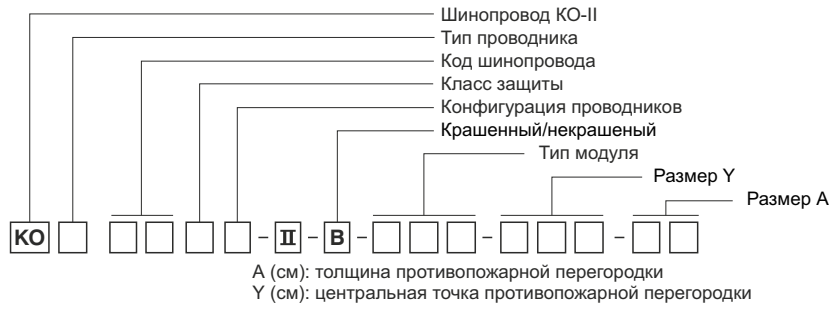

Образец заказа:
 250 A, медь, IP 55, для шинпровода с 5-ю проводниками
 Противопожарная перегородка
КОС 0255-II -STD-150-40

Противопожарная перегородка

Используется при вертикальных прокладках в проходах этажей, или в горизонтальных линиях в проходах стен, используя специальную конструкцию шинпровода в качестве защиты для предотвращения перехода огня и дыма с одной территории на другую.

Снятие размеров противопожарной перегородки

Делая заказ на противопожарную перегородку, которая будет располагаться внутри шинпровода, и указывая ее размеры, необходимо учитывать следующее:

- 1- Толщину слоя бетона или стены необходимо указывать в см. (A см)
- 2- Средний размер места нахождения противопожарной перегородки в шинпроводе, измеряя со стороны блока без соединительного элемента шинпровода **КО-II**, как указано на рисунке, необходимо указывать в см. (Y см)
- 3- В месте расположения противопожарной перегородки оконца не устанавливаются.
- 4- В случае, если толщина слоя бетона и стены не указана, противопожарная перегородка обычно устанавливается на 300 см.
- 5- Минимальный размер секции с противопожарным барьером 600 см.

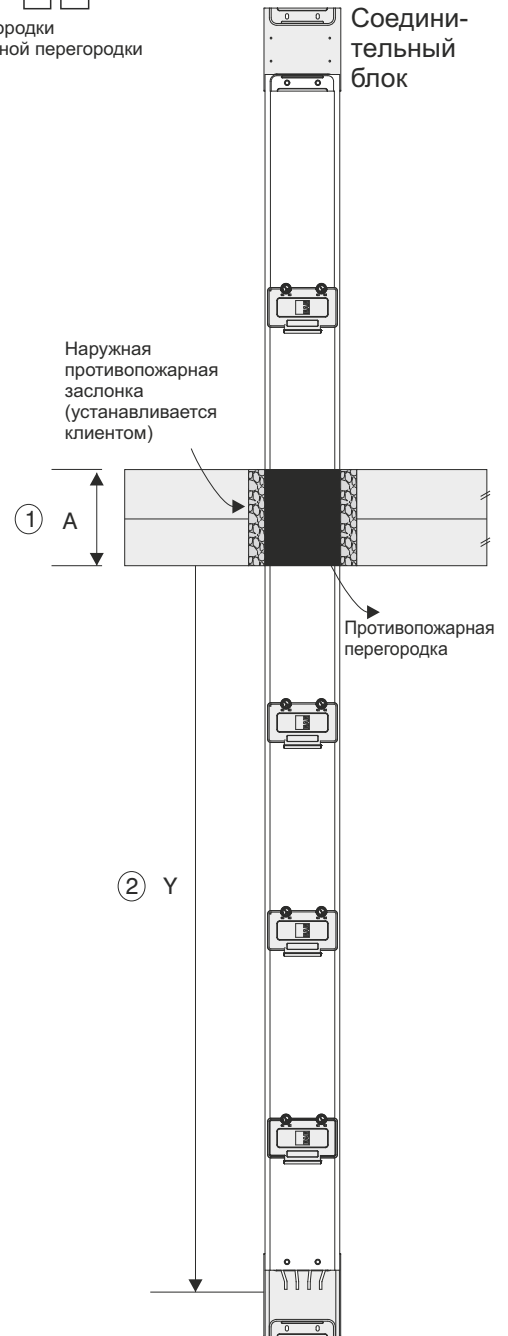

▶▶ Вычисление нестандартного размера

При монтаже шинпроводов, в местах несоответствия стандартных размеров и в других подобных местах, используются шинпроводы нестандартных размеров (специальные размеры). В таких случаях необходимо измерить нестандартные размеры нижеуказанным способом. Минимальный нестандартный размер - 35 см.

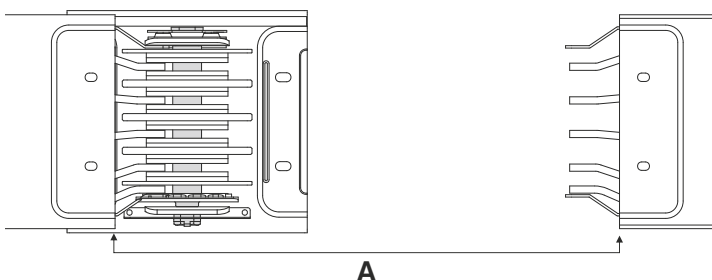

Размер X измеряется с угла корпуса профиля одного шинпровода до угла корпуса профиля другого шинпровода и указывается в см. Затем, вычтя из замеренного значения 12 см, определяется нестандартный размер.

$$X = A - 12 \text{ (см)} \quad X = \text{Нестандартный размер}$$

Для получения дополнительной информации пожалуйста обращайтесь в нашу фирму.

▶▶ Монтаж концевой секции КО-II

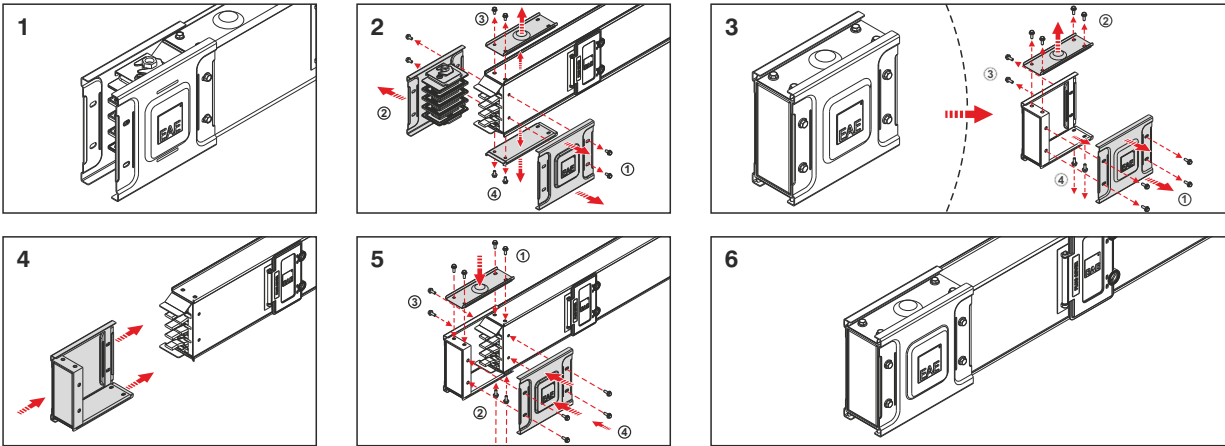

▶▶ Монтаж соединительного элемента шинпровода КО-II

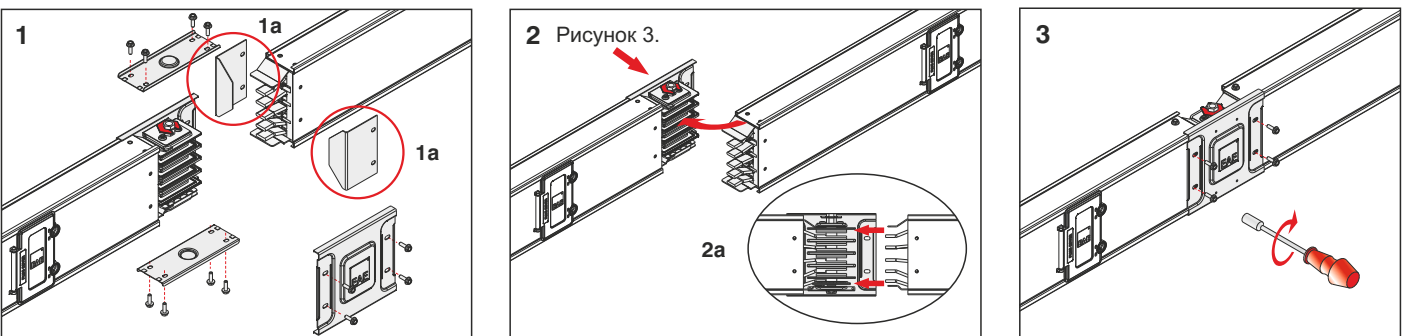

1-Снимите предохранительную металлическую пластину. Снимите соединительную верхнюю крышку, соединительную боковую крышку, выкрутите два болта сбоку блока без соединительного элемента.

2-Монтируйте сторону блока без соединительного элемента к стороне блока с соединительным элементом так, чтобы болты соединительной боковой крышки до конца вошли в корпус.

3-Соединительную боковую крышку соединительного блока прикрепите к другому корпусу.

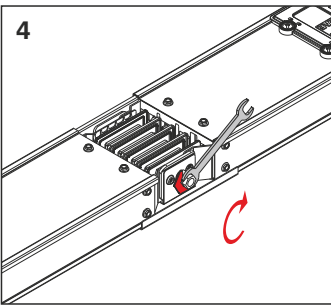

4-Ломающуюся гайку с двойной головкой следует зажимать до излома первой головки.

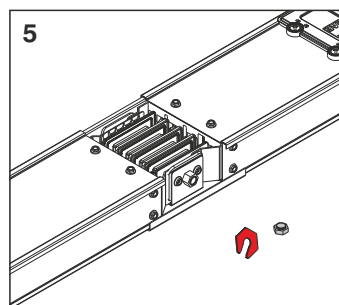

5-Сломав первую головку гайки с двойной головкой, выкиньте вместе с пластиковой деталью, находящейся между ними.

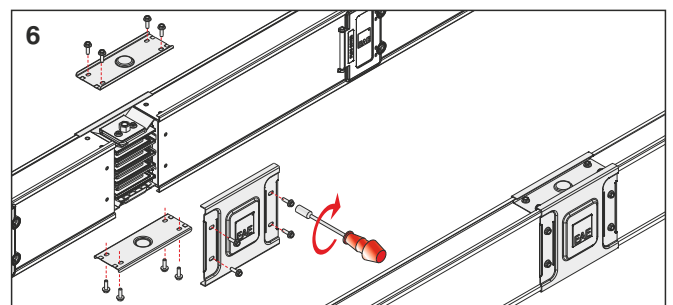

6-Монтируйте соединительные верхние крышки с обеих сторон. Прежде, чем закрыть крышку, проверьте все в последний раз. Соединительным элементам не должно быть нанесено никаких ударов. Монтируйте оставшуюся последнюю крышку (соединительный боковой металлический лист). В линиях с 5-ю проводниками постоянно следите за положением заземляющего проводника.

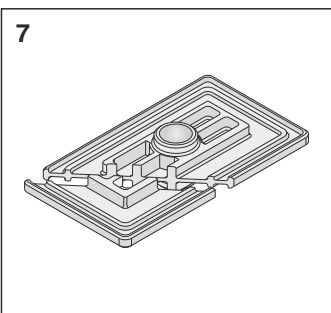

10-Проверьте, чтобы не было трещин и изломов изоляторов среди проводников.

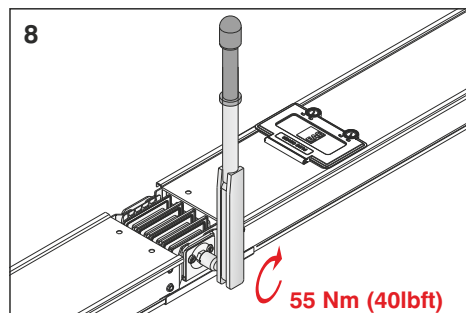

8- В случае открытия соединительного блока по каким-либо причинам, после завершения процедур штифт соединительного блока следует зажать ключом с приложением силы 55 Nm (40 lbf).

ДЕКЛАРАЦИЯ СООТВЕТСТВИЯ ЕС

Группа продукции Шинопроводы распределительные E-Line KO-II

Производитель EAE Электрик А.Ш. (EAE Elektrik A.Ş.)
Akcaburgaz Mahallesi, 119. Sokak,
No:10 34510 Esenyurt-Istanbul

Подтверждаем соответствие вышеуказанной группы продукции производимой на предприятиях EAE нижеуказанным стандартам.

Стандарт :

EN 60439-2

Устройства комплектные низковольтные распределения и управления.
Часть 2. Дополнительные требования к шинопроводам

IEC 60439-2

Устройства комплектные низковольтные распределения и управления.
Часть 2. Дополнительные требования к шинопроводам

Директива ЕС

2006/95/ЕС “Постановление относительно электрических устройств, разработанных для эксплуатации в пределах определенного напряжения”

Дата

21.01.2014

EAE Электрик А.Ш.

	<p>CERTIFICATE</p> <p>EAE Elektrik Aşağı İnşaat San. ve Tic. A.Ş. Alipaşa Mah. 34510 Esenyurt Turkey</p>	
	<p>For the product: Low voltage busbar trunking system</p> <p>EAE CRA06 Ue 1000 V, Ui 10 IP58, IVC 50A, for EAE Elektrik Aşağı İnşaat San. ve Tic. A.Ş. Alipaşa Mah. 34510 Esenyurt Turkey</p> <p>Design verificatio</p>	
	<p>Requirements: IEC 61439-6: 2012, Clauses: 10.2.3, 10.2.6, 10.2.7, 10.2.101, 10.2, 10.4, 10.5, 10.9, 10.10, 10.11 and Annex BB, CC, and DD</p> <p>Busbar trunking system and straight is granted on accordance with IEC 61439-6: 2012-INC, dated 31.12.2013. The test has been carried out in the laboratory. The test station does not have any deviation with the specification.</p>	
	<p>DEKRA Certification B.V. Utrechtseweg 310, 6812 AH Arnhem P.O. Box 5185, 6802 ED Arnhem, The Netherlands T +31 (0) 512 530000 F +31 (0) 512 531100 www.dekra-certification.com Company registration 09080290</p>	

Общая характеристика продукции

ОБЩАЯ ХАРАКТЕРИСТИКА ПРОДУКЦИИ

МОДУЛЬНЫХ СИСТЕМ ШИНОПРОВОДОВ PLUG-IN ОТ 160А ДО 800А (E-LINE KO-II)

1- Стандарты и Сертификация :

- Канальные системы шинопроводов должны соответствовать международным стандартам IEC60439-2, пройти типовые испытания для каждой категории тока систем шинопроводов и иметь сертификат соответствия стандартам, выданный признанной международной испытательной лабораторией. Кроме того, необходимо провести типовые испытания на короткое замыкание и получить типовый сертификат испытаний. Системы шинопроводов должны производиться в соответствии со стандартами и сертификатами испытаний.
- Канальная система шинопроводов должна иметь знак CE.
- В соответствии со стандартами, на модулях канальных систем шинопроводов должны иметься типовые этикетки, содержащие марку, тип, количество проводников и электрические значения системы.
- Канальные системы шинопроводов должны производиться на объектах, имеющих сертификат соответствия ISO 9001 и экологический сертификат ISO 14001.

2- Общая структура системы

Система EAE должна быть типа PLUG-IN (распределительной) с воздушной изоляцией, а также произведена в соответствии с приведенными ниже конфигурациями фаз и количеством проводников с покрытием оловом по всей длине из алюминиевых (или медных) проводников. Внешний корпус должен состоять из гальванизированного листа, если корпус определен внизу, гальванизированный лист должен быть покрыт электростатической жженой краской цвета RAL 7038. Защитный класс системы должен быть IP 55.

2.1- Электрические значения

- Номинальная изоляция напряжения шинопроводной системы должна соответствовать 1000 V.
 - Минимальные показатели короткого замыкания каналов шинопроводов указаны ниже.
 - При максимальной температуре среды 40 C, максимальное увеличение температуры для алюминия или меди, покрытой оловом, должно составлять 55 K.
- | | Для алюминиевых проводников: | Для медных проводников: |
|----------------------------|--------------------------------|---|
| 160 A : на 1 секунду | 10kA, высший показатель 17kA | 250A - 315A: на 1 секунду 18kA, высший показатель 36kA |
| 250 и 315 A: на 1 секунду | 15kA, высший показатель 30kA | 400A: на 1 секунду 25kA, высший показатель 52,5kA |
| 400 и 500 A: на 1 секунду | 30kA, высший показатель 63,5kA | 600A и более: на 1 секунду 35kA, высший показатель 73,5kA |
| 600A и более: на 1 секунду | 35kA, высший показатель 73,5kA | |

2.2- Корпус и общая конструкция

- Система должна производиться для категорий тока от 160 до 800А с разделенными проводниками.
- На корпусе из оцинкованного листа без отверстий на каждые 50 сантиметров устанавливаются по одному выводному разъему «plug-in». Эти разъемы должны устанавливаться на корпус шинопровода в беспорядочном виде так, чтобы иметь точки вывода с обеих сторон через каждые 25 сантиметров. Для предотвращения противоположного порядка фаз при удлинении шинопровода на шине должны находиться разграничения для гарантирования правильного монтажа.
- Крышки IP точек Plug-in, находящиеся на каналах шинопроводов, должны быть с петлями. Под крышкой IP для разъемов «Plug-in», должна находиться шторная система, составленная соприкосновением заземленного контакта коробки с разъемом «plug-in». При насадке коробки вывода шторная система должна открываться автоматически и автоматически закрываться после снятия коробки вывода. Ни в коем случае нельзя допускать возможность попадания пальца в разъем или прикосновение руки к проводникам.
- Корпус шинопроводов должен быть произведен из оцинкованного листа, покрытого цинком, толщиной, как минимум в 1 миллиметр. [Корпус шинопроводов должен производиться из оцинкованного листа, толщиной как минимум в 1 миллиметр, окрашенного в краску RAL 7038 класса эпоксидного полиэфир.]
- Канальные системы шинопроводов должны иметь следующее стандартное оснащение: поворотные элементы вверх-вниз, вправо-влево, Т-образные и ответвляющие элементы, крепежные элементы панели, трансформатора и кабелей, концевку, вертикальные и горизонтальные расширительные элементы. В процессе осуществления проекта, необходимые специальные модули и нестандартные шинопроводные каналы, должны изготавливаться в течение короткого времени в соответствии со стандартными характеристиками и техникой.
- В случае прохождения линий шинопроводов через точку дилатации здания, в местах прохода необходимо обязательно использовать горизонтальный элемент дилатации. Кроме этого, на горизонтальных линиях через каждые 40 метров следует устанавливать элемент горизонтальной дилатации.
- При использовании шинопроводных каналов для вертикальных шахт, на каждом этаже следует использовать расширительный элемент идентичный физической структуре шинопроводного канала, обеспечивающий расширение на каждом этаже.

2.3- Проводники

- Компактная шинопроводная канальная система должна быть оснащена алюминиевыми проводниками от 160 до 600А. (Компактная шинопроводная канальная система должна быть оснащена медными проводниками от 250 до 800А).
- Компактная шинопроводная канальная система должна быть оснащена количеством проводников и фазовой конфигурацией, указанной ниже:
- 4-проводниковая: L1/L2/L3/N/Заземление (Корпус)
- 4 ½-проводниковая: L1/L2/L3/N/1/2 PE + Заземление (Корпус) (1/2 PE-проводниковая и Корпус - соединенный).
- 5-проводниковая: L1/L2/L3/N/1/2 PE + Заземление (Корпус) (PE-проводник и Корпус - соединенный).
- Нейтральный проводник и фазовые проводники должны быть изолированы и иметь одинаковое сечение.
- Алюминиевые проводники от начала до конца должны быть непрерывно покрыты сначала никелем, а затем оловом и соответствовать классу 6101.
- [Медные проводники должны быть электролитическими и покрыты оловом.]

2.4- Структура изоляции

- Проводники системы шинопроводов должны быть несгораемые (850 GLW) и иметь конструкцию отдельно уложенных шин с воздушной изоляцией.

2.5- Структура модульного стыка

- Соединение стыков между собой должно производиться при помощи одного центрального болта, изоляторов, квадратной прокладки для ровного присоединения и шайбы, что все вместе составляет безопасную и соединительную конструкцию одноболтового сжима. После процесса стягивания, головка болта должна быть зафиксирована.

2.6- Класс защиты

- Класс защиты шинопроводных систем каналов должен быть IP55

3- Выводные коробки

- Системы шинопроводов типа «plug-in» должны иметь ответвительные коробки через любые разъемы с нагрузочной способностью «plug-in» до 400А. Эти коробки должны сниматься и насаживаться до отключения тока. 3-метровая стандартная секция должна иметь как минимум 5 разъемов «plug-in». При системе IP 55, когда окошки не используются, они должны быть закрыты крышкой класса защиты IP-55.
- Контакты выводных коробок «Plug-in» должны иметь серебряное покрытие.
- До 80 А коробки шинопроводов должны производиться из несгораемого материала (850 GLW). От 160 А, выводные коробки производятся из листа и окрашиваются электростатической порошковой краской RAL 3020 эпоксидного полиэфир.
- Выводные коробки «Plug-in» должны обладать механическими и электрическими условиями безопасности, приведенными ниже.
- Наличие механизма безопасности, замыкающего коробку механическим методом на шинопроводе, который бы предотвращал снятие или насадку коробки, когда защитный внутренний аппарат находится в позиции «On». Крышка коробки открывается только в позиции «Off».
- Ни один оголенный контакт не находится в зоне прикосновения, когда коробка насажена на шинопровод и крышка открыта в позиции «off». В таком случае, класс защиты коробки должен быть IP 2x.
- Заземленный контакт коробки, является первым контактом при насадке коробки на систему и последним, при ее снятии с системы.
- Выводные коробки шинопроводов должны быть оснащены рубильником с предохранителем SYK (или компактный выключатель), который ограничит открытие крышки до отключения энергии питания.

4- Монтаж и тесты запуска

- Монтаж шинопроводных канальных систем должен осуществляться в соответствии с электрическим проектом, однолинейным электрическим схемам, планом расположения и в соответствии с типом и током, указанным в этом плане. При осуществлении монтажа, производитель обязан соблюдать инструкцию по монтажу. При помощи тарированного ключа необходимо обязательно закрутить центровые стыковочные болты и зафиксировать гайки при помощи фиксирующей детали.
- После завершения монтажа шинопроводов и проверки на соответствие проекту и инструкциям по монтажу, при помощи прибора тестирования изоляции необходимо произвести тестирование изоляции и составить акт записки в эксплуатацию. Значение изоляции между всеми проводниками и корпусами должно превышать 1 мегаом.

ОСТАЛЬНАЯ ПРОДУКЦИЯ



E-LINE KX

Шинопроводы магистральные
630-6300A

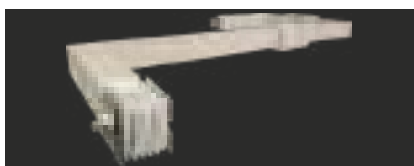

E-LINE CR

Шинопроводы магистральные с литым корпусом
630-6300A



E-LINE KB

Шинопроводы магистральные
800-6300A



E-LINE MK

Шинопроводы распределительные
100-160-225A



E-LINE DABLINE

Шинопроводы распределительные
под полом 63-80A



E-LINE KAP

Шинопроводы распределительные
40-63A

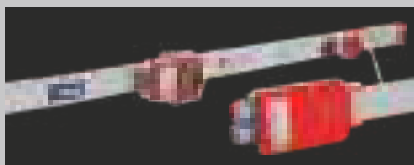

E-LINE DL

Шинопроводы осветительные с дублированной системой
25-32-40A

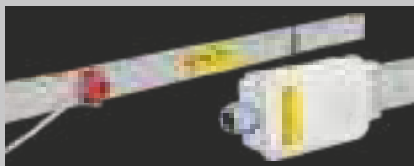

E-LINE KAM

Шинопроводы осветительные
25-32-40A

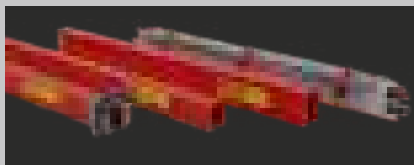

E-LINE TB

Шинопроводы троллейные
35-250A

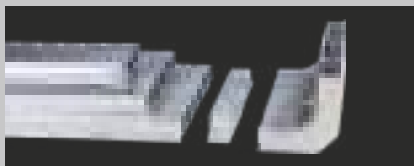

E-LINE DK

Напольные кабельные каналы с выходными устройствами



E-LINE UK

Кабельные лотки и аксессуары

IEC 60439-2



Catalogue 13-Ru. / 05 2.000 Pcs 04/07/2014
ATA LTD. / F.A. / www.atamatbaa.net

Производитель сохраняет за собой право вносить любые изменения характеристик, приведенных в каталоге.

